

SHIMANO STEPS

Système d'alimentation électrique totale SHIMANO

Mode d'emploi

Série E6100

Notice originale

TABLE DES MATIÈRES

MISE EN GARDE IMPORTANTE	3
Informations importantes concernant la sécurité	3
Pour votre sécurité	3
Remarque	4
Structure de la brochure	7
Caractéristiques de SHIMANO STEPS	8
Mode d'assistance	8
Guide rapide	9
Nom des pièces	13
Spécifications	14
Préparatifs	15
Charge de la batterie	15
Témoin DEL du chargeur	19
Témoin DEL de la batterie	19
Manipulation de la batterie	20
Installation et retrait de la batterie	21
Installation et retrait du compteur (SC-E6100)	26
Fonctionnement	27
Mise sous tension/hors tension	27
Fonctionnement de base	29
Allumage/extinction de l'éclairage	31
Affichage de l'état de départ	32
Changement de mode d'assistance	34
Mode d'assistance à la marche	35
Changement de l'affichage des données relatives à la promenade (SC-E6100)	37
Changement de l'affichage des données relatives à la promenade (SC-E7000)	39
Changement du mode de changement de vitesse	40

Menu de réglage	41
Lancement (SC-E6100)	41
Lancement (SC-E7000)	42
[Effacer] Réinitialisation	44
[Horloge] Réglage de l'heure.....	46
[Start mode] Réglage du mode de démarrage	48
[Rétro-éclairage] Réglage du rétroéclairage (SC-E6100 uniquement)	49
[Luminosité] Réglage de la luminosité du rétroéclairage (SC-E6100 uniquement).....	50
[Eclairage] Activation/désactivation de l'éclairage (SC-E7000 uniquement).....	51
[Bip] Réglage du bip	52
[Unité] Passage de km à mile et inversement	53
[Langue] Configuration de la langue.....	54
[Couleur police] Réglage de la couleur de police	55
[Régler] Réglage de changement de vitesse avec l'unité de changement de vitesse électronique	55
[Moment du changement] Réglage du moment du changement de vitesse automatique	56
[Changement conseillé] Réglage du changement de vitesse conseillé (SC-E6100 uniquement)	57
[Réinitialise dér arr] Réinitialisation du dérailleur arrière	58
[Afficher vitesse] Réglage de la vitesse affichée	59
[Quit.] Fermeture de l'écran du menu de réglage.....	59
 Réglages (EW-EN100)	 60
Réinitialisation dérailleur arrière.....	60
Régler	60
 Branchement et communication avec les dispositifs	 61
À propos des fonctions sans fil	61
 Erreurs et solutions.....	 63
Indications de dysfonctionnement du témoin DEL de la batterie.....	63
Messages d'erreur sur le compteur.....	64
Indications de dysfonctionnement (EW-EN100)	66
Dépannage.....	67

MISE EN GARDE IMPORTANTE

- Contactez le lieu d'achat ou un distributeur pour toute information concernant l'installation, le réglage et le remplacement des produits non mentionnés dans le présent mode d'emploi. Un manuel du revendeur à l'attention des mécaniciens vélo professionnels et expérimentés peut être consulté sur notre site Internet (<https://si.shimano.com>).
- Utilisez le produit conformément aux réglementations locales en vigueur.
- La marque et les logos Bluetooth® appartiennent à Bluetooth SIG, Inc. et leur utilisation par SHIMANO INC. s'effectue sous licence. Les autres marques et noms commerciaux sont ceux de leurs propriétaires respectifs.

Pour des raisons de sécurité, lisez attentivement ce « mode d'emploi » avant tout usage et veillez à bien respecter les consignes lors de l'utilisation.

Informations importantes concernant la sécurité



AVERTISSEMENT

- Ne démontez et ne modifiez pas ce produit. Cela risque d'entraîner un dysfonctionnement du produit et vous pourriez chuter brusquement ou être gravement blessé.

Pour votre sécurité

- Veillez à bien observer les indications suivantes afin d'éviter les brûlures ou toute autre blessure causées par des fuites de liquide, une surchauffe, un incendie ou des explosions.



DANGER

Manipulation de la batterie

- Ne déformez pas, ne modifiez pas, ne démontez pas la batterie ou n'appliquez pas de soudure directement sur la batterie. Sinon, celle-ci risque de présenter des fuites, de surchauffer, d'exploser ou de s'enflammer.
- Ne laissez pas la batterie à proximité de sources de chaleur comme des appareils de chauffage. Sinon, celle-ci risque d'exploser ou de s'enflammer.
- Ne faites pas chauffer la batterie et ne la jetez pas dans le feu. Sinon, celle-ci risque d'exploser ou de s'enflammer.

- Ne soumettez pas la batterie à des chocs violents et ne la jetez pas. Sinon, celle-ci risque de surchauffer, d'exploser ou de prendre feu.
- Ne mettez pas la batterie dans de l'eau froide ou dans de l'eau de mer et ne mouillez pas ses bornes. Sinon, la batterie risque de surchauffer, d'exploser ou de s'enflammer.
- Utilisez le chargeur spécifié SHIMANO et respectez les conditions de charge spécifiées lorsque vous rechargez la batterie spécifiée. Sinon, la batterie risque de surchauffer, d'exploser ou de s'enflammer.



AVERTISSEMENT

Pour rouler en toute sécurité

- Ne regardez pas plus que nécessaire l'écran du compteur lorsque vous roulez car vous risquez d'avoir un accident.
- Assurez-vous que les roues sont bien fixées au vélo avant d'enfourcher votre vélo. Si les roues ne sont pas solidement fixées, le vélo risque de se renverser et de vous blesser grièvement.
- Si vous conduisez un vélo à assistance électrique, veillez à vous familiariser avec les caractéristiques de démarrage du vélo avant d'utiliser votre vélo sur des routes avec plusieurs bandes de circulation et des passages pour piétons. Un accident peut se produire si le vélo démarre brusquement.
- Assurez-vous que les éclairages fonctionnent avant d'utiliser votre vélo de nuit.

Utilisation du produit en toute sécurité

- Veillez à retirer la batterie avant d'attacher ou de fixer les pièces sur le vélo. Sinon, vous risquez de vous électrocuter.
- Lorsque vous chargez la batterie alors que celle-ci se trouve sur le vélo, ne bougez pas le vélo. Le cordon d'alimentation du chargeur de batterie peut se détacher et ne pas être entièrement inséré dans la prise électrique, ce qui risque de provoquer un incendie.
- Ne touchez pas l'unité motrice lorsque celle-ci a été utilisée pendant une durée prolongée. En effet, la surface de l'unité motrice devient chaude et cela pourrait entraîner des brûlures.
- Nettoyez périodiquement la chaîne avec un nettoyant pour chaînes approprié. La fréquence des entretiens varie en fonction des conditions d'utilisation du vélo.
- N'utilisez en aucun cas des agents nettoyants alcalins ou acides pour enlever la rouille. Si vous utilisez ces agents nettoyants, ils risquent d'endommager la chaîne et vous risquez de vous blesser grièvement.

- Lors de l'installation du produit, veillez à suivre les instructions données dans le mode d'emploi. D'autre part, il est recommandé de n'utiliser que des pièces d'origine SHIMANO. Si des boulons et des écrous sont desserrés ou si le produit est endommagé, le vélo risque de se renverser soudainement et vous risquez de vous blesser grièvement.

Manipulation de la batterie

- Si du liquide provenant de la fuite d'une batterie entre en contact avec vos yeux, rincez-les immédiatement avec de l'eau claire (eau du robinet par exemple) sans frotter et consultez immédiatement un médecin. Sinon, le liquide de la batterie risque de vous abîmer les yeux.
- Ne rechargez pas la batterie dans des endroits où l'humidité est élevée ou à l'extérieur. Sinon, vous risquez de vous électrocuter.
- N'insérez pas la prise et ne la retirez pas lorsqu'elle est mouillée. Sinon, vous risquez de vous électrocuter. Si de l'eau sort de la prise, séchez-la minutieusement avant de l'insérer. Consultez le mode d'emploi du chargeur de la batterie pour connaître la durée de charge de celle-ci.
- Si la batterie n'est pas entièrement chargée après 2 heures au-delà de la durée de charge prévue, débranchez-la immédiatement de la prise pour arrêter la charge et contactez le magasin où vous avez acheté votre vélo. Si vous ne la débranchez pas, vous vous exposez à un risque de surchauffe, d'explosion ou de combustion.
- N'utilisez pas la batterie si elle présente des signes d'éraflures ou si elle est endommagée. Sinon, celle-ci risque de prendre feu, de surchauffer ou de présenter des dysfonctionnements.
- Les plages de température de fonctionnement de la batterie sont énoncées ci-dessous. N'utilisez pas la batterie à des températures qui ne sont pas comprises dans ces plages. Si la batterie est utilisée ou stockée à des températures qui se trouvent en dehors des plages prescrites, vous risquez de vous blesser ou celle-ci risque de prendre feu ou de présenter des dysfonctionnements.
 1. Pendant la décharge : -10 °C à 50 °C
 2. Pendant la charge : 0 °C à 40 °C



ATTENTION

Pour rouler en toute sécurité

- Respectez les instructions contenues dans le mode d'emploi du vélo pour une promenade en toute sécurité.

Utilisation du produit en toute sécurité

- Ne tentez jamais de modifier le système par vous-même, car cela pourrait entraîner des problèmes de fonctionnement.

- Vérifiez périodiquement le chargeur de la batterie et l'adaptateur, tout particulièrement le cordon et la prise pour être sûr qu'ils ne sont pas endommagés. Si le chargeur ou l'adaptateur est cassé, ne l'utilisez pas tant qu'il n'a pas été réparé.
- Cet appareil n'est pas conçu pour être utilisé par des personnes (y compris les enfants) présentant un handicap physique, sensoriel ou mental, ou disposant de peu d'expérience et de connaissances, sauf si celles-ci sont sous la surveillance d'une personne responsable de leur sécurité ou si cette dernière leur a donné des instructions concernant l'utilisation de l'appareil en question.
- Ne laissez pas les enfants jouer à proximité du produit.

Manipulation de la batterie

- Ne laissez pas la batterie dans un endroit exposé à la lumière directe du soleil, à l'intérieur d'un véhicule par temps chaud ou dans tout autre endroit chaud. Sinon, la batterie risque de fuir.
- Si du liquide coule sur votre peau ou sur vos vêtements, nettoyez-les immédiatement avec de l'eau claire. Le liquide provenant d'une fuite peut abîmer votre peau.
- Stockez la batterie dans un lieu sûr hors de portée des enfants et des animaux domestiques.

Remarque

Utilisation du produit en toute sécurité

- Si des dysfonctionnements ou d'autres problèmes apparaissent, contactez le magasin où vous avez acheté votre vélo.
- Assurez-vous d'installer des capuchons sur les connecteurs qui ne sont pas utilisés.
- Pour obtenir des informations sur l'installation et le réglage du produit, consultez un revendeur.
- Ce produit est conçu pour être parfaitement étanche et résister à toutes les conditions d'utilisation du vélo par temps humide. Cependant, ne le placez pas volontairement dans l'eau.
- Ne nettoyez pas votre vélo dans une station de lavage à haute pression. Si de l'eau entre dans les composants, des problèmes de fonctionnement ou de la rouille risquent d'apparaître.
- Ne mettez pas le vélo à l'envers. Le compteur ou la manette de changement de vitesse risque d'être endommagé(e).
- Maniez le produit avec soin et évitez de le soumettre à des chocs violents.

- Bien que le vélo fonctionne toujours comme un vélo normal même lorsque la batterie est retirée, l'éclairage n'est pas activé s'il est connecté au système d'alimentation électrique. Sachez qu'une utilisation du vélo dans ces conditions sera considérée comme un non-respect des lois relatives à la circulation routière en Allemagne.
- Lorsque vous chargez une batterie montée sur le vélo, tenez compte des points suivants :
 - Lors de la charge, assurez-vous qu'il n'y a pas d'eau sur le port de charge ou sur la prise du chargeur.
 - Assurez-vous que la batterie est verrouillée dans la fixation de la batterie avant de procéder à la charge.
 - Ne retirez pas la batterie de la fixation de la batterie lors de la charge.
 - Ne roulez pas avec le chargeur monté.
 - Fermez le capuchon du port de charge de la batterie lorsque celle-ci n'est pas en charge.
 - Stabilisez le vélo pour garantir qu'il ne tombe pas pendant la charge.

Manipulation de la batterie

- Lorsque vous transportez un vélo à assistance électrique dans une voiture, retirez la batterie du vélo et placez celui-ci sur une surface stable dans la voiture.
- Avant de brancher la batterie, assurez-vous qu'il n'y a pas d'accumulation d'eau ou de saleté dans le connecteur sur lequel la batterie sera branchée.
- Il est recommandé d'utiliser uniquement une batterie d'origine SHIMANO. Si une batterie provenant d'un autre fabricant est utilisée, assurez-vous de bien lire le mode d'emploi de la batterie avant de l'utiliser.

Concernant les batteries usagées

Informations sur la mise au rebut pour les pays en dehors de l'Union européenne



Ce symbole est uniquement valide au sein de l'Union européenne. Suivez la réglementation locale en vigueur lorsque vous mettez les batteries usagées au rebut. En cas de doute, contactez le magasin où vous avez acheté votre vélo ou un revendeur de vélos.

Connexion et communication avec des PC

Un dispositif de liaison PC peut être utilisé pour connecter un PC au vélo (système ou composants) et E-TUBE PROJECT peut être utilisé pour effectuer des opérations telles que la mise à jour du micrologiciel et la personnalisation de certains composants ou de l'intégralité du système.

- Dispositif de liaison PC : SM-PCE1/SM-PCE02

- E-TUBE PROJECT : application PC
- Micrologiciel : logiciel dans chaque composant

Connexion et communication avec des smartphones et tablettes

Il est possible de personnaliser des composants individuels ou bien le système, et le micrologiciel de mise à jour, en utilisant E-TUBE PROJECT pour smartphones/tablettes après avoir connecté le vélo (le système ou des composants) à un smartphone ou une tablette via Bluetooth® LE.

- E-TUBE PROJECT : application pour smartphones/tablettes
- Micrologiciel : logiciel dans chaque composant

Entretien et maintenance

- Le numéro qui se trouve sur la clé de la batterie est nécessaire pour acheter des clés de rechange. Gardez-le dans un endroit sûr. Au dos de ce mode d'emploi se trouve un espace où vous pourrez noter le numéro de clé. Notez le numéro de clé pour pouvoir le consulter ultérieurement.
- Contactez le magasin où vous avez acheté le produit pour effectuer les mises à jour du logiciel du produit. Les informations les plus récentes sont disponibles sur le site Internet de SHIMANO. Pour obtenir de plus amples informations, reportez-vous à la section « Branchement et communication avec les dispositifs ».
- N'utilisez pas de diluants ou d'autres solvants pour nettoyer les produits. De telles substances risquent d'endommager les surfaces.
- Il est conseillé de nettoyer régulièrement les plateaux à l'aide d'un produit détergent neutre. De plus, nettoyer la chaîne avec un produit détergent neutre et la graisser peut être un moyen efficace pour allonger la durée de vie des plateaux et de la chaîne.
- Utilisez un chiffon humide bien essoré lorsque vous nettoyez la batterie et le cache en plastique.
- Pour toute question concernant la manipulation et l'entretien, contactez le magasin où vous avez acheté votre vélo.
- Les produits ne sont pas garantis contre l'usure naturelle et les détériorations résultant de l'utilisation normale et du vieillissement.

Assistance

- Si les réglages ne sont pas corrects, par exemple si la tension de la chaîne est trop serrée, la force d'assistance correcte risque de ne pas être atteinte. Le cas échéant, contactez le magasin où vous avez acheté votre vélo.

<DU-E6110>

- Cet élément est compatible avec les freins à rétropédalage.
Si la manivelle n'est pas correctement installée ou si la tension de la chaîne n'a pas été correctement réglée, contactez le magasin où vous avez acheté votre vélo.

Étiquette

- Certaines des informations importantes contenues dans ce mode d'emploi sont également indiquées sur l'étiquette du chargeur de la batterie.

Inspection avant chaque utilisation

Effectuez les vérifications suivantes avant d'utiliser votre vélo.

- Le changement de vitesse s'effectue-t-il régulièrement ?
- Les éléments sont-ils serrés correctement ou sont-ils endommagés ?
- L'élément est-il solidement installé sur le cadre, le cintre ou la potence ?
- Y a-t-il un bruit anormal lorsque vous roulez ?
- La batterie est-elle suffisamment chargée ?

Si vous repérez un problème potentiel, contactez le magasin où vous avez acheté votre vélo ou un revendeur de vélos.

Évitez de porter des vêtements qui risquent de se coincer dans la chaîne ou la roue, sinon vous risquez d'avoir un accident.

Les modes d'emploi SHIMANO STEPS sont répartis entre plusieurs brochures, comme décrit ci-après.

- **Mode d'emploi SHIMANO STEPS (le présent document)**

Il s'agit du mode d'emploi de base de SHIMANO STEPS. Voici son contenu.

- Guide rapide SHIMANO STEPS
- Comment lire le compteur et configurer les paramètres
- Comment utiliser les vélos à assistance équipés de cintres plats, tels que des vélos de type ville, trekking ou VTT
- Comment gérer les erreurs affichées sur le compteur et effectuer d'autres tâches de dépannage

- **Mode d'emploi SHIMANO STEPS des vélos à guidon de course (brochure distincte)**

Cette brochure décrit comment utiliser les vélos à assistance équipés d'un guidon de course et qui sont contrôlés à l'aide d'une manette à double commande. Cette brochure doit être lue en parallèle du mode d'emploi SHIMANO STEPS.

- **Mode d'emploi de la batterie spéciale et des pièces SHIMANO STEPS**

Voici son contenu.

- Comment charger et manipuler la batterie spéciale SHIMANO STEPS
- Comment fixer la batterie spéciale SHIMANO STEPS sur le vélo et la retirer
- Comment utiliser le bouton d'alimentation satellite et le port de charge satellite
- Comment lire les DEL de la batterie pendant la charge ou lors d'une erreur, et comment gérer les erreurs

Lisez attentivement ces modes d'emploi avant tout usage et veillez à bien respecter les consignes lors de l'utilisation. Rangez les modes d'emploi de sorte à pouvoir vous y reporter à tout moment.

Les versions les plus récentes des modes d'emploi sont disponibles sur notre site Internet (<https://si.shimano.com>).

Caractéristiques de SHIMANO STEPS

- **Design compact et léger**
- **Balade silencieuse et en douceur**
- **Système présentant des performances élevées en matière de changement de vitesse (pour un système de changement de vitesse électronique)**

Ce système utilise des capteurs précis permettant de changer de vitesse en fournissant le niveau le plus approprié d'assistance électrique réglée avec soin par des commandes informatiques.

- **Changement de vitesse entièrement automatique (pour un système de changement de vitesse électronique 8/5 vitesses avec moyeux à vitesses internes)**
Les capteurs détectent les conditions d'utilisation du vélo. Si vous roulez en côte avec le vent de face, ou sur un sol plat et qu'il n'y a pas de vent, le système de changement de vitesse automatique utilise les commandes informatiques pour rendre votre promenade plus agréable.
- **Mode de démarrage (pour un système de changement de vitesse électronique avec moyeux à vitesses internes)**
Cette fonction permet de passer automatiquement à une vitesse inférieure définie lorsque vous arrêtez le vélo, lorsque vous êtes à un feu de circulation par exemple, afin que vous puissiez repartir sur une petite vitesse.
* Si vous passez à une vitesse inférieure à la vitesse réglée alors que le vélo est arrêté, le système ne passera pas automatiquement à la vitesse supérieure.

- **Frein à rétropédalage compatible (DU-E6110)**

Offre une puissance de contrôle suffisante et fluide.

- **Light off road**

Sportif, offre une assistance puissante. Peut seulement être utilisé lorsqu'il est réglé par le fabricant du vélo.



- **Fonction d'assistance à la marche (mode d'assistance à la marche)**

* La fonction mode d'assistance à la marche n'est peut-être pas accessible dans certains pays.

- * Certaines des fonctions énumérées ci-dessus peuvent uniquement être utilisées une fois le micrologiciel mis à jour. Le cas échéant, consultez le magasin où vous avez acheté votre vélo et procédez aux mises à jour du micrologiciel.

■ Mode d'assistance

Vous pouvez sélectionner un mode d'assistance SHIMANO STEPS pour chaque application particulière.

[HIGH]	[NORM] (Normal)	[ECO]
		
Pentes raides.	Pente douce ou surface plane.	Longue distance sur une surface plane.
Lorsque le niveau de la batterie diminue, le niveau d'assistance est réduit afin d'augmenter l'autonomie.		
[OFF]		
<ul style="list-style-type: none"> • Lorsqu'une assistance électrique n'est pas nécessaire • Lorsque vous vous inquiétez de la capacité restante de la batterie 		
[PIED]		
<ul style="list-style-type: none"> • Lorsque vous marchez en poussant votre E-BIKE lourdement chargé • Sortie de l'E-BIKE d'un garage souterrain pour vélos en marchant <p>* Ce mode peut ne pas être disponible dans certaines régions.</p>		

Guide rapide

SHIMANO STEPS E6100 est compatible avec les types de composants suivants en plus de ceux mentionnés ici.

- Compteur SC-E7000
- Unité de la manette SW-E7000
- Batterie intégrée dans le cadre BT-E8020

Pour de plus amples informations sur l'affichage et le fonctionnement, reportez-vous à la section « Fonctionnement ».

Pour de plus amples informations sur la batterie, reportez-vous à la section « Préparation ».

1. Chargez la batterie.

Il est possible de charger une batterie même montée sur le vélo.

Pour en savoir plus, voir « Charge de la batterie lorsque celle-ci est installée sur le vélo ».

<Batterie fixée sur le tube oblique>

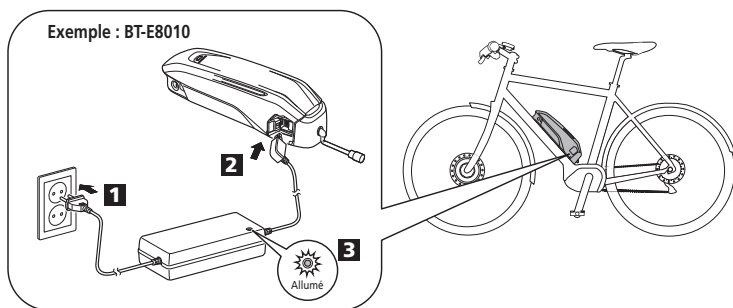

<Batterie fixée sur le porte-bagages arrière>

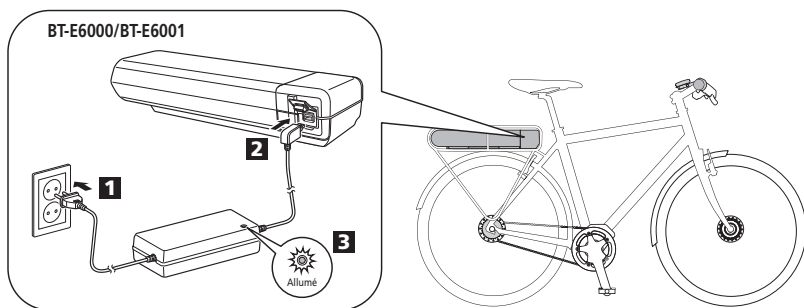

<Batterie intégrée>

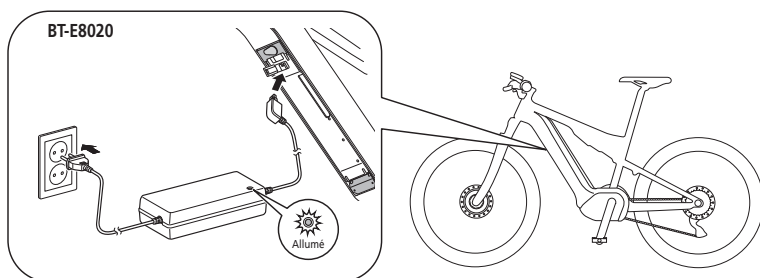

●	En charge (dans un délai de 1 heure une fois la charge terminée)
☀	Erreur de charge

2. Mettez le vélo sous tension.

Pour mettre le vélo hors tension, répétez cette procédure.

<Batterie fixée sur le tube oblique>

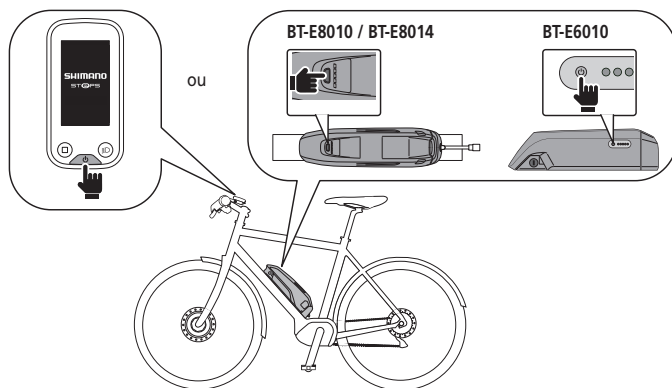

<Batterie fixée sur le porte-bagages arrière>

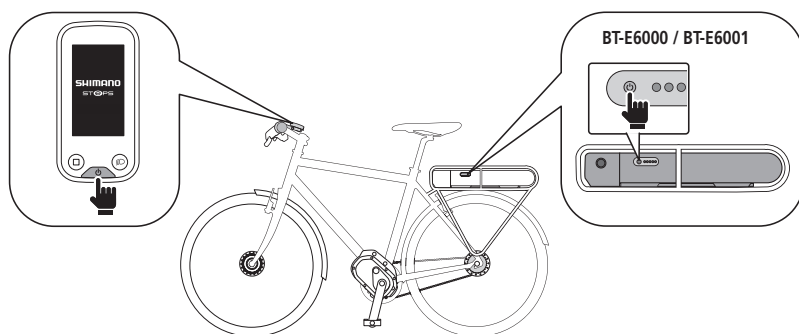

<Batterie intégrée>

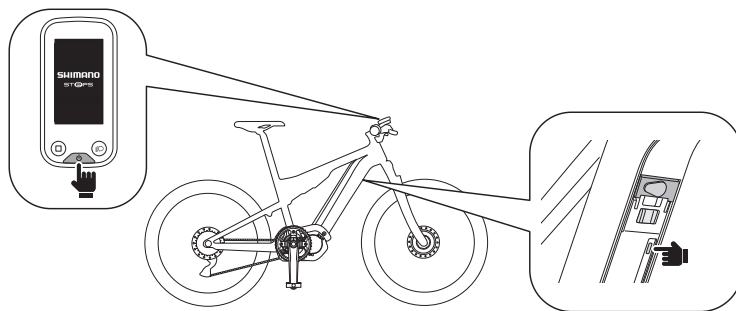

REMARQUE

Lorsque vous mettez le vélo sous/hors tension, ne posez pas le pied sur la pédale.

3. Sélectionnez votre mode d'assistance préféré.

Le vélo est équipé d'un SC-E6100 ou d'un EW-EN100.

* Lorsque le vélo est mis sous tension, le mode d'assistance est défini sur [OFF].

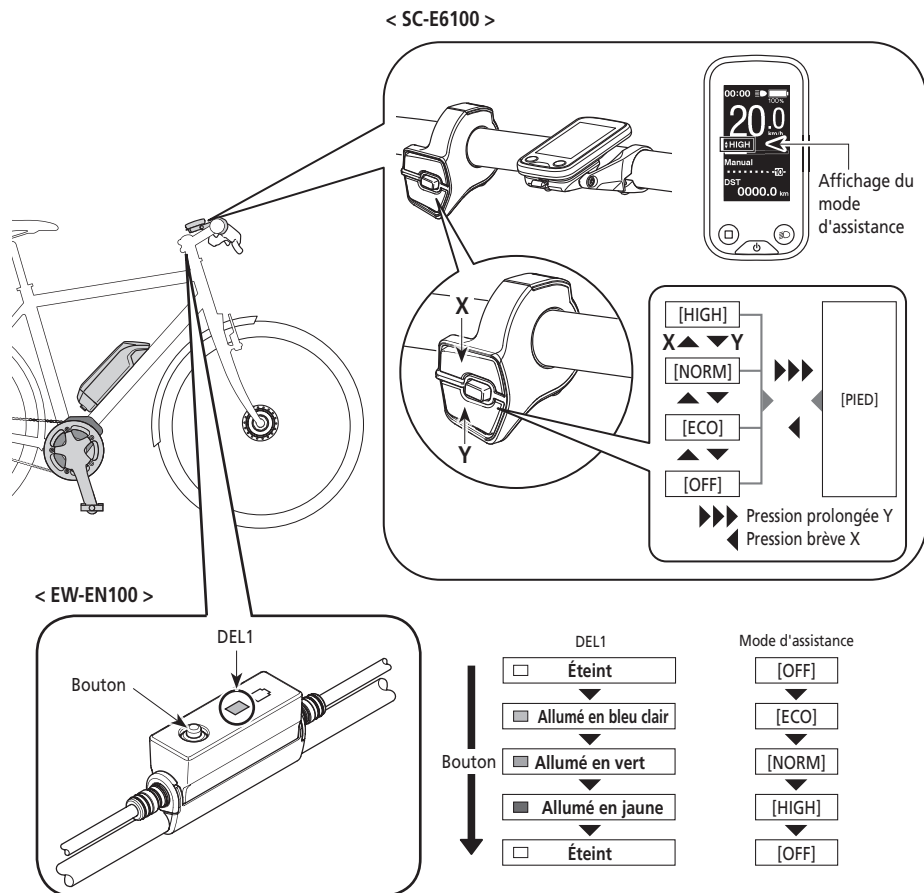

* Pour modifier le mode d'assistance à la [PIED], il est nécessaire d'utiliser le contacteur d'assistance ci-dessus.

4. Enfourchez le vélo.

L'assistance démarre dès que vous commencez à pédaler.

ATTENTION

SHIMANO STEPS prend en charge divers systèmes de freinage. Avant de rouler, vérifiez le système de freinage de votre vélo et son fonctionnement.

5. Coupez l'alimentation.

Nom des pièces

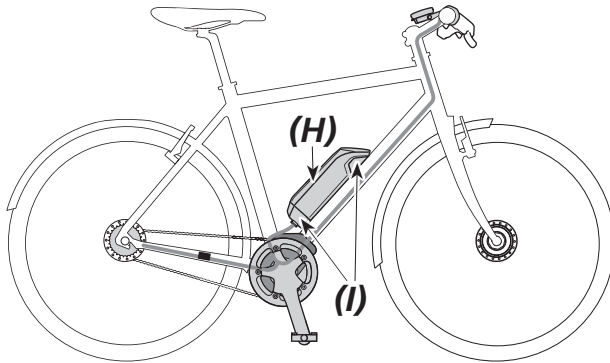
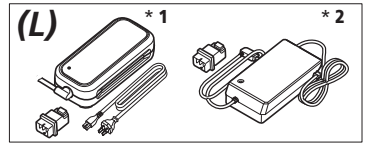
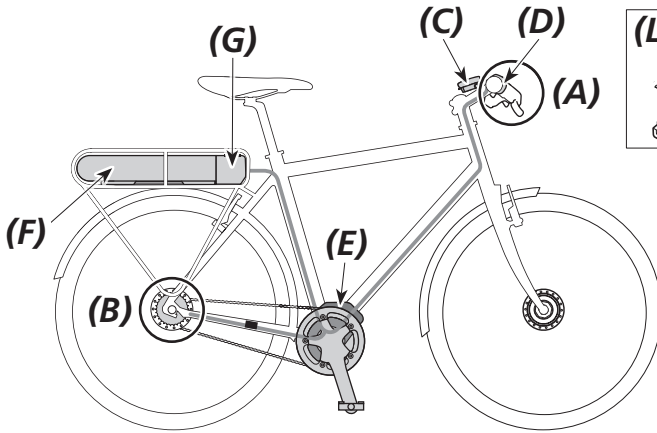

< Pour le changement de vitesse électronique >

(A)	Manette de changement de vitesse	<ul style="list-style-type: none"> • SW-E6010 • SW-E7000
------------	----------------------------------	--

(B)	Unité du moteur + moyeu à vitesses internes
	Dérailleur arrière (D12)

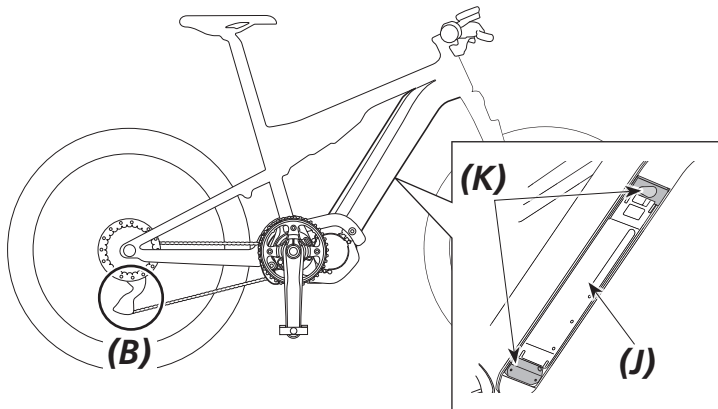
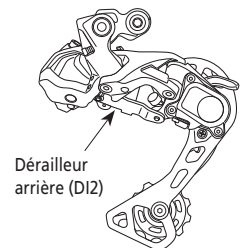
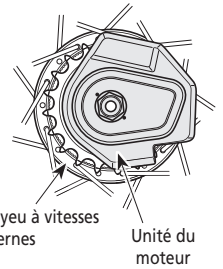

(C)	Compteur / Raccord [A]	<ul style="list-style-type: none"> • SC-E6100 • SC-E7000 • EW-EN100 	(H)	Batterie (fixée sur le tube oblique)	<ul style="list-style-type: none"> • BT-E6010 • BT-E8010^{*3} • BT-E8014
(D)	Contacteur d'assistance	<ul style="list-style-type: none"> • SW-E6010 • SW-E7000 	(I)	Fixation de la batterie (sur le tube oblique)	<ul style="list-style-type: none"> • BM-E6010 • BM-E8010
(E)	Unité motrice	<ul style="list-style-type: none"> • DU-E6100 • DU-E6110 	(J)	Batterie (de type intégré)	<ul style="list-style-type: none"> • BT-E8020
(F)	Batterie (fixée sur le porte-bagages arrière)	<ul style="list-style-type: none"> • BT-E6000 • BT-E6001^{*3} 	(K)	Fixation de la batterie (de type intégré)	<ul style="list-style-type: none"> • BM-E8020
(G)	Fixation de la batterie (fixée sur le porte-bagages arrière)	<ul style="list-style-type: none"> • BM-E6000 	(L)	Chargeur de batterie * 1 : EC-E6002 + SM-BCC1 * 2 : EC-E6000	

*3 Si la version du micrologiciel de l'unité motrice est 3.2.6 ou inférieure, la batterie risque de ne pas fonctionner correctement. Mettez à jour le micrologiciel via E-TUBE PROJECT.

Spécifications

Plage de températures de fonctionnement : Pendant la décharge	-10 – 50 °C	Type de batterie	Batterie au lithium-ion
Plage de températures de fonctionnement : Pendant la charge	0 – 40 °C	Capacité nominale	Veillez lire le mode d'emploi de la batterie spéciale et des pièces SHIMANO STEPS.
Température de stockage	-20 – 70 °C	Tension nominale	36 V CC
Température de stockage (batterie)	-20 – 60 °C	Type d'unité motrice	Midship
Tension de charge	100 – 240 V CA	Type de moteur	À courant continu sans balais
Durée de charge	Veillez lire le mode d'emploi de la batterie spéciale et des pièces SHIMANO STEPS.	Puissance nominale de l'unité motrice	250 W

* La vitesse maximale pour laquelle l'assistance électrique est fournie est définie par le fabricant et dépend du terrain sur lequel le vélo sera utilisé.

Préparatifs

Vous ne pouvez pas utiliser la batterie immédiatement après son envoi.

La batterie peut être utilisée après chargement avec son chargeur désigné.

Assurez-vous de la charger avant de l'utiliser. La batterie est prête à être utilisée lorsque son témoin DEL s'allume.

Veillez lire le mode d'emploi de la batterie spéciale et des pièces SHIMANO STEPS pour les informations les plus récentes sur la façon de charger et manipuler la batterie.

■ Charge de la batterie

Le temps de charge varie en fonction de la capacité restante de la batterie et du chargeur utilisé. Pour connaître le temps de charge défini, reportez-vous au mode d'emploi du chargeur.



DANGER

- Utilisez la batterie avec le chargeur spécifié par l'entreprise pour procéder à la charge, et suivez les conditions de charge spécifiées par l'entreprise. Sinon, la batterie risque de surchauffer, d'exploser ou de s'enflammer.



ATTENTION

- Lorsque vous chargez une batterie montée sur le vélo, veillez à ne pas entortiller le cordon du chargeur et veillez à ce que rien ne se coince dedans. Sinon, vous risquez de vous blesser ou le vélo peut se renverser et les pièces risquent de s'abîmer.

REMARQUE

- Lorsque vous débranchez le cordon d'alimentation du chargeur de batterie de la prise de courant ou la prise de charge de la batterie, ne tirez pas sur le cordon car il pourrait se casser.
- Si vous rangez votre vélo pendant une période prolongée immédiatement après l'achat, vous devrez charger la batterie avant d'utiliser le vélo. Une fois la batterie chargée, elle commence à se détériorer.
- Connectez-vous à E-TUBE PROJECT et cliquez sur [Vérification de la connexion] pour vérifier si la batterie utilisée est une batterie d'origine SHIMANO ou une batterie d'une autre marque.
- Chargez les batteries sur une surface plane située à l'intérieur.

Charge de la batterie retirée du vélo

BT-E6000/BT-E6001/BT-E6010

Un adaptateur (SM-BTE60) est nécessaire pour charger une batterie BT-E6000/BT-E6001/BT-E6010 retirée du vélo.

1. Fixez l'adaptateur à la prise de charge.
2. Branchez le cordon d'alimentation du chargeur sur la prise de courant.
3. Branchez l'adaptateur sur le port de charge de la batterie.

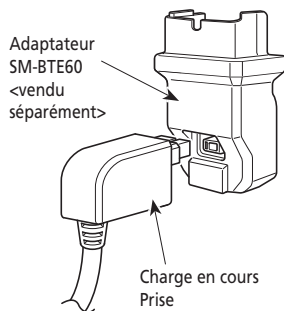

< BT-E6000/BT-E6001 >

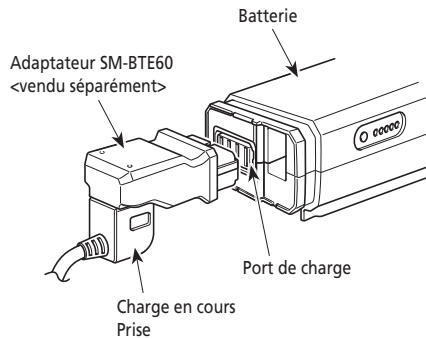

< BT-E6010 >

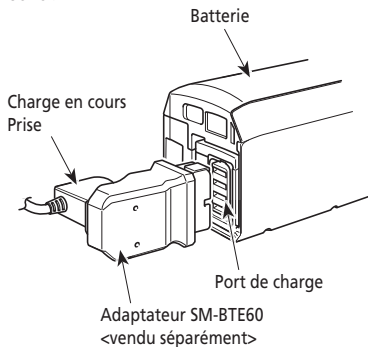

BT-E8010/BT-E8014/BT-E8020

1. Branchez le cordon d'alimentation du chargeur de batterie sur la prise de courant.
2. Branchez la prise de charge sur le port de charge de la batterie.

< BT-E8010/BT-E8014 >

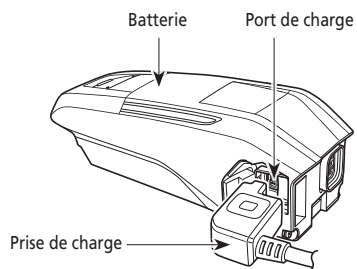

< BT-E8020 >

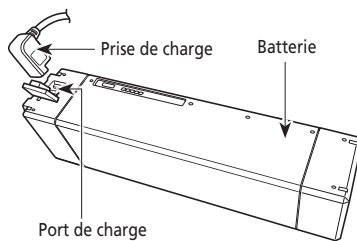

Charge de la batterie installée sur le vélo

- Placez le chargeur de batterie sur une surface stable comme le sol avant de procéder à la charge.
- Stabilisez le vélo pour garantir qu'il ne tombe pas pendant la charge.

1. Branchez le cordon d'alimentation du chargeur de batterie sur la prise de courant.
2. Branchez la prise de charge sur le port de charge sur la fixation de la batterie ou la batterie.

<BT-E6000/BT-E6001>

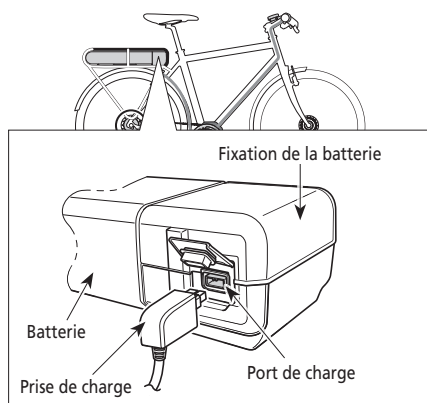

<BT-E8020>

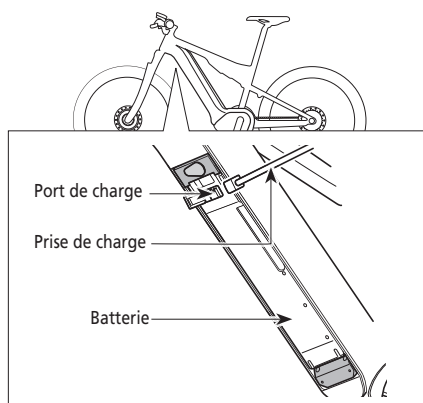

<BT-E6010/BT-E8010/BT-E8014>

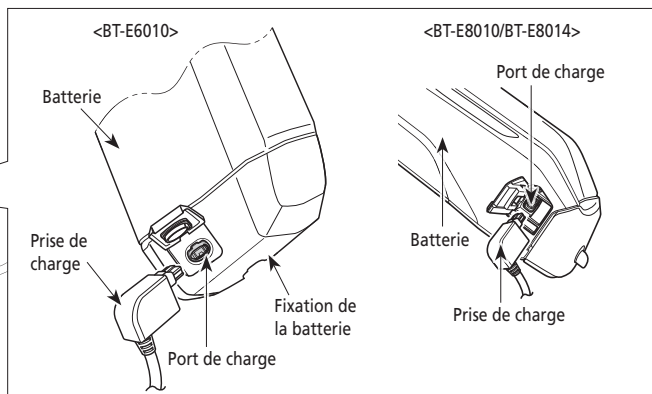

<BT-E8010/BT-E8014>

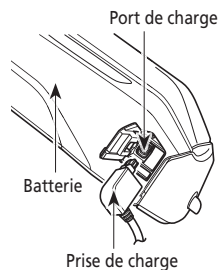

3. Une fois la charge terminée, fermez solidement le capuchon du port de charge.

Capuchon du port de charge

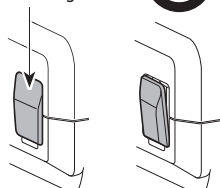

<BM-E6000>

Capuchon du port de charge

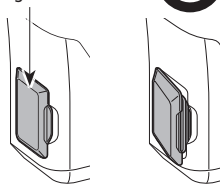

<BM-E6010>

■ Témoin DEL du chargeur

Lorsque la charge commence, le témoin DEL du chargeur s'allume.

○ Allumé	En charge
☀ Clignote	Erreur de charge
● Éteint	Charge terminée

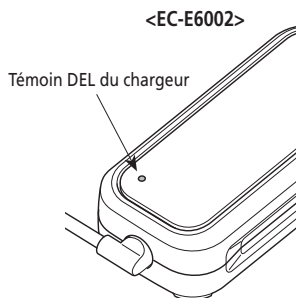
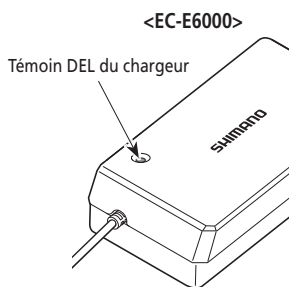

■ Témoin DEL de la batterie

Ce témoin permet de vérifier l'état de charge à cet instant. La forme du témoin DEL de la batterie varie en fonction de la référence du modèle.

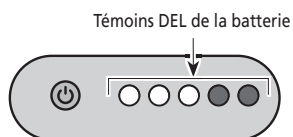

Indication de charge en cours

Les témoins DEL de la batterie sont allumés pendant la charge de la batterie.

Indication du témoin DEL*1	Niveau de la batterie
☀ ● ● ● ●	0-20 %
○ ☀ ● ● ●	21-40 %
○ ○ ☀ ● ●	41-60 %
○ ○ ○ ☀ ●	61-80 %
○ ○ ○ ○ ☀	81-99 %
○ ○ ○ ○ ○	100 %

*1 ● : Pas allumé ○ : Allumé ☀ : Clignote

Indication de niveau de charge de la batterie

Le niveau actuel de la batterie peut être vérifié en appuyant sur le bouton de mise en marche de la batterie.

Indication du témoin DEL*1	Niveau de la batterie
	100-81 %
	80-61 %
	60-41 %
	40-21 %
	20-1 %
	0 % (lorsque la batterie n'est pas installée sur le vélo)
	0 % (lorsque la batterie est installée sur le vélo) Hors tension/Arrêt

*1 : Pas allumé : Allumé : Clignote

REMARQUE

Lorsque la capacité restante de la batterie est faible, les fonctions du système commencent à s'éteindre dans l'ordre suivant.

1. Assistance électrique (l'assistance passe automatiquement à [ECO], puis l'assistance s'arrête. Le passage à [ECO] se produit plus tôt si un éclairage alimenté par la batterie est connecté.)
2. Changement de vitesse
3. Éclairage

■ Manipulation de la batterie

La charge peut être effectuée à tout moment quelle que soit la charge restante, mais vous devrez charger entièrement la batterie les fois suivantes. Veillez à utiliser le chargeur spécial lorsque vous rechargez la batterie.

- La batterie n'est pas complètement chargée lorsque vous effectuez votre achat. Avant d'utiliser votre vélo, veillez à charger complètement la batterie.

Si la batterie est entièrement déchargée, rechargez-la le plus tôt possible. Si vous laissez la batterie déchargée, elle se détériorera.

- Si vous ne souhaitez pas utiliser votre vélo pendant un long moment, stockez-le en veillant à ce que la capacité de batterie restante soit d'environ 70 %. Veillez également à ne pas laisser la batterie se décharger entièrement en la rechargeant tous les 6 mois.

■ Installation et retrait de la batterie

La batterie s'attache à la fixation de la batterie au moyen de la clé.

La description suivante peut ne pas être applicable car il existe différents types de clés.

Installation de la batterie



ATTENTION

- Tenez fermement la batterie et évitez qu'elle ne tombe lorsque vous l'installez.
- Soyez attentif aux points suivants pour éviter que la batterie ne tombe lorsque vous utilisez le vélo:
 - Assurez-vous que la batterie est solidement verrouillée sur la fixation de la batterie.
 - N'utilisez pas le vélo lorsque la clé est insérée.

REMARQUE

Avant d'utiliser votre vélo, assurez-vous que le capuchon du port de charge est fermé.

BT-E6000/BT-E6001

1. Insérez la batterie dans le rail de fixation de la batterie par l'arrière.
 - Faites glisser la batterie vers l'avant, puis appuyez dessus fermement pour l'enfoncer.
2. Retirez la clé.
 - Remplacez la clé dans la position verrouillée, puis retirez-la.

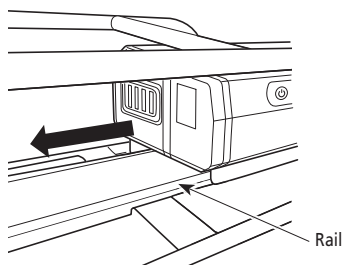

BT-E6010/BT-E8010/BT-E8014

1. Insérez la batterie par le dessous.
 - Aligned l'empreinte sur la partie inférieure de la batterie avec la saillie sur la fixation de la batterie.

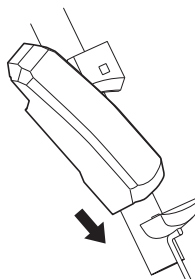

- 2.** Faites glisser la batterie.
 - Appuyez sur la batterie jusqu'à ce qu'un clic retentisse.
- 3.** Retirez la clé.
 - Remplacez la clé dans la position verrouillée, puis retirez-la.



BT-E8020

Cette procédure est un exemple utilisant un cadre dont la batterie est enlevée/installée par le dessous.

- 1.** Insérez la batterie par le dessous.
- 2.** Faites glisser la batterie.
 - Appuyez sur la batterie jusqu'à ce qu'un clic retentisse.

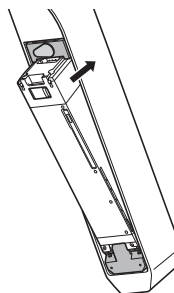

ATTENTION

- Tenez fermement la batterie et évitez qu'elle ne tombe lorsque vous la retirez ou la portez.

BT-E6000/BT-E6001

La position de la clé n'a pas d'incidence sur l'insertion de la batterie. Vous pouvez insérer la batterie quelle que soit la position de la clé.

1. Insérez la clé.
Coupez l'alimentation, puis insérez la clé dans le barillet de la fixation de la batterie.

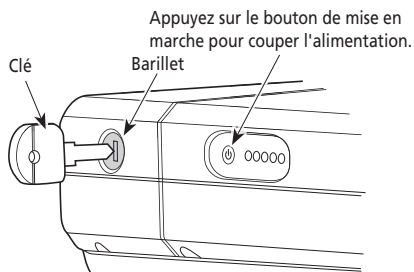

2. Tournez la clé jusqu'à ce que vous sentiez une légère résistance.

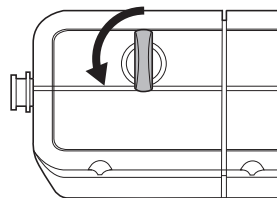

3. Retirez précautionneusement la batterie.
Vous pouvez enlever la batterie uniquement lorsque la clé est en position déverrouillée.

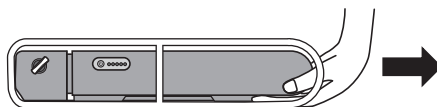

BT-E6010/BT-E8010/BT-E8014

1. Insérez la clé.

Coupez l'alimentation, puis insérez la clé dans le barillet de la fixation de la batterie.

<BT-E6010>

Appuyez sur le bouton de mise en marche pour couper l'alimentation.



<BT-E8010/BT-E8014>

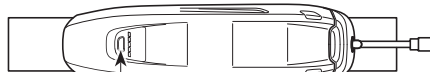

Appuyez sur le bouton de mise en marche pour couper l'alimentation.

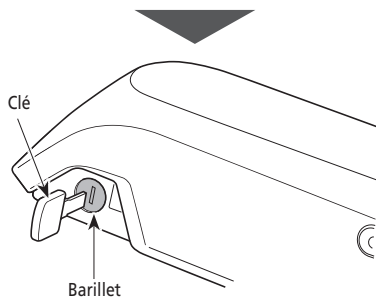

2. Tournez la clé jusqu'à ce que vous sentiez une légère résistance.

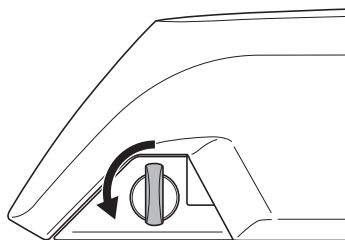

3. Retirez la batterie.

- Faites glisser la batterie, puis retirez-la précautionneusement.
- Vous pouvez enlever la batterie uniquement lorsque la clé est en position déverrouillée.

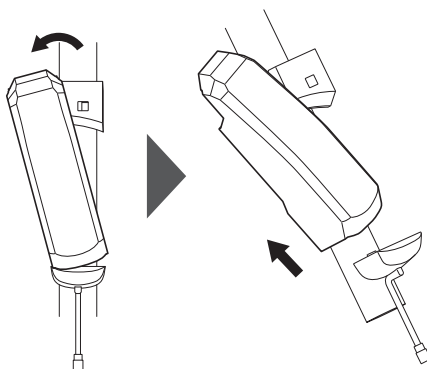

BT-E8020

- Cette procédure est un exemple utilisant un cadre dont la batterie est enlevée/installée par le dessous.
- Si vous utilisez un cache de batterie fabriqué par une autre entreprise, retirez le cache de batterie avant de retirer la batterie.

1. Ouvrez le capuchon du trou de la serrure.

Coupez l'alimentation, puis ouvrez le capuchon du trou de la serrure.

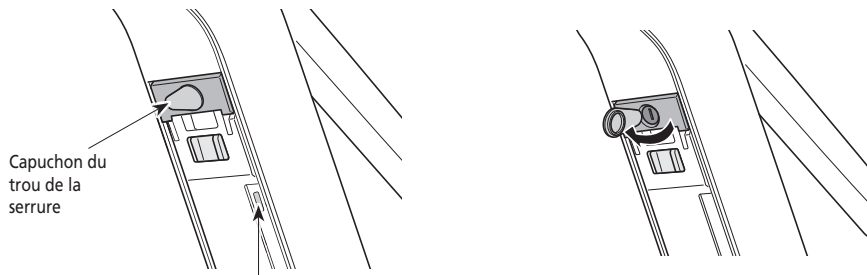

Appuyez sur le bouton de mise en marche pour couper l'alimentation.

2. Déverrouillez la batterie.

- (1) Insérez la clé dans le barillet de la fixation de la batterie.
- (2) Tournez la clé.

La batterie est déverrouillée. Le ressort de plaque la maintient en place pour l'empêcher de tomber.

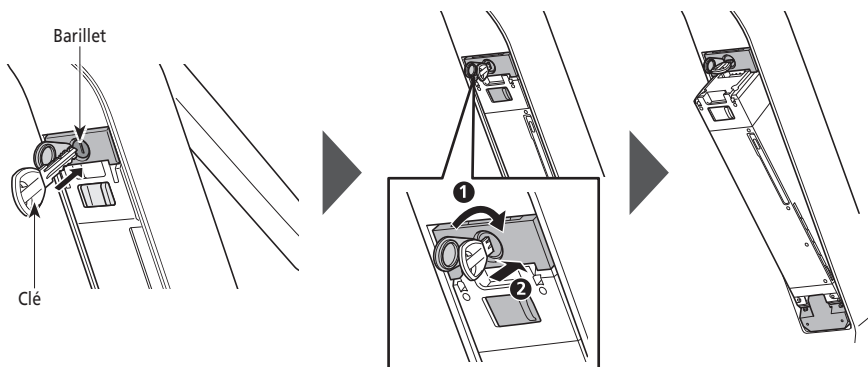

3. Retirez la batterie.

- (1) Retirez la batterie, puis fermez le capuchon du trou de la serrure.
- (2) Retirez précautionneusement la batterie.

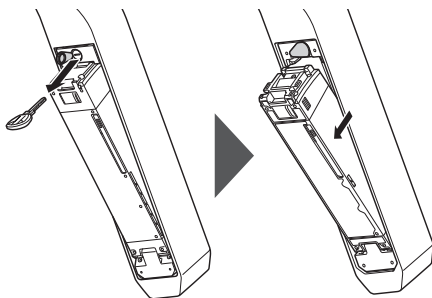

REMARQUE

N'installez pas ou ne retirez pas la batterie avec la clé insérée dans la fixation de la batterie ou le capuchon du trou de la serrure ouvert. La batterie pourrait être endommagée en cas de contact avec la partie supérieure (celle de préhension) de la clé.

■ Installation et retrait du compteur (SC-E6100)

Il est également possible d'attacher le compteur au vélo de manière à ce qu'il ne puisse pas être retiré facilement. Pour en savoir plus, contactez le magasin où vous avez acheté votre vélo.

Installation

1. Glissez le compteur dans le support.
2. Insérez solidement le compteur jusqu'à ce que vous entendiez un déclic.

REMARQUE

Si le compteur n'est pas correctement installé, l'assistance ne fonctionnera pas normalement.

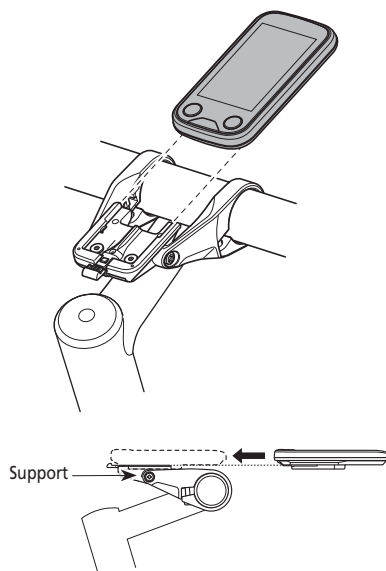

Retrait

1. Faites glisser le compteur hors de son logement.
 - Appuyez fermement sur le levier pour libérer le compteur.

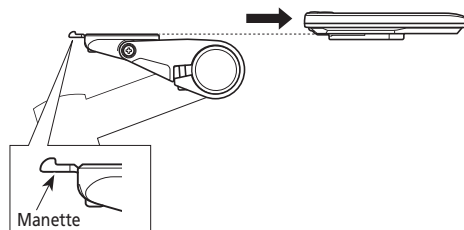

Fonctionnement

Mise sous tension/hors tension

- L'alimentation électrique ne peut pas être activée pendant la charge.
- Si le vélo n'a pas bougé pendant plus de 10 minutes, l'alimentation électrique est automatiquement coupée (fonction de coupure automatique de l'alimentation électrique).
- En cas d'utilisation du SC-E7000/EW-EN100, l'alimentation est activée depuis la batterie.

REMARQUE

Ne placez pas les pieds sur les pédales lorsque vous mettez le vélo sous/hors tension. Cela pourrait provoquer une erreur du système.

Mise en marche à l'aide du compteur (SC-E6100)

- Si la batterie intégrée du compteur n'est pas assez chargée, ce dernier ne s'allumera pas.
- La batterie intégrée du compteur se charge uniquement lorsque l'écran du compteur est allumé.

1. Appuyez sur le contacteur d'alimentation.

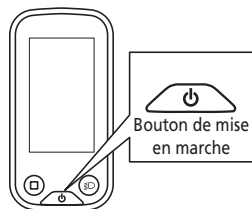

Mise en marche à partir de la batterie

Il est possible de forcer la mise hors tension de la BT-E8010/BT-E8020 en maintenant le bouton de mise en marche enfoncé pendant 6 secondes.

1. Appuyez sur le bouton de mise en marche de la batterie. Les témoins DEL s'allument pour indiquer la capacité restante de la batterie.

REMARQUE

Lorsque vous mettez le vélo sous tension, assurez-vous que la batterie est correctement fixée sur la fixation de la batterie.

<BT-E6000/BT-E6001>

Bouton de mise en marche

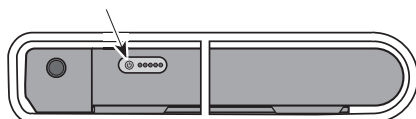

<BT-E8010/BT-E8014>

Bouton de mise en marche

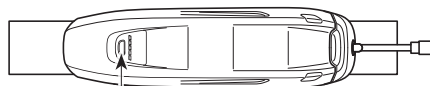

<BT-E6010>

Bouton de mise en marche



<BT-E8020>

Bouton de mise en marche

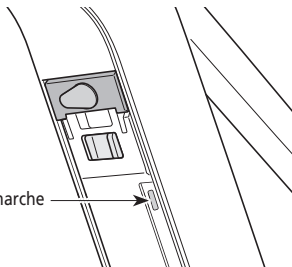

Écran d'affichage lorsque l'alimentation est activée

SC-E6100

Lorsque le vélo est mis sous tension, un écran similaire à celui illustré ci-dessous s'affiche, puis bascule vers l'écran de départ.

Démarrage normal



Niveau de la batterie trop faible



* Le niveau de la batterie intégrée du compteur est trop faible.

La batterie intégrée du compteur se charge lorsque le vélo est mis sous tension alors que le compteur est connecté au vélo.

SC-E7000

Cet écran s'affiche lorsque le vélo est sous tension.



EW-EN100

La DEL2 s'allume.

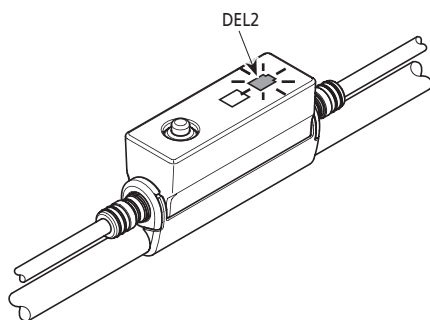

■ Fonctionnement de base

Il est possible de modifier les fonctions attribuées de contacteurs spécifiques. Pour plus d'informations, contactez le magasin où vous avez acheté votre vélo.

Compteur et unités de la manette

SC-E6100/SW-E6010

Contacteur gauche

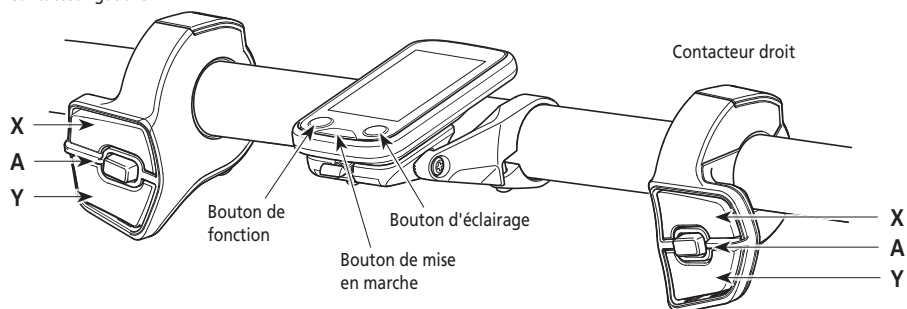

SC-E7000/SW-E7000

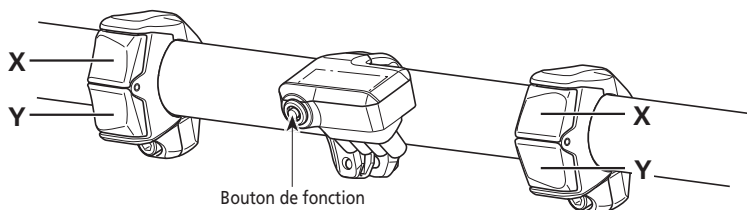

Contacteur gauche (par défaut : assistance)		Contacteur droit (par défaut : changement de vitesse électronique)	
Assistance-X	<p>Lorsque vous roulez : augmenter l'assistance.</p> <p>Lors de la configuration : déplacer le curseur du menu de réglage, modifier les réglages, etc.</p>	Changement-X	<p>Lorsque vous roulez : changer de vitesse pour augmenter la résistance au pédalage.</p>
Assistance-Y	<p>Lorsque vous roulez : diminuer l'assistance.</p> <p>Lors de la configuration : déplacer le curseur du menu de réglage, modifier les réglages, etc.</p>	Changement-Y	<p>Lorsque vous roulez : changer de vitesse pour diminuer la résistance au pédalage.</p>
Assistance-A	<p>Lorsque vous roulez : modifier l'affichage des données relatives à la promenade sur le compteur.</p> <p>Lors de la configuration : passer d'un écran à l'autre, confirmer les réglages.</p>	Changement-A	<p>Lorsque vous roulez : passer du changement de vitesse automatique au changement de vitesse manuel (pour le moyeu à vitesses internes électronique).</p>

Compteur (SC-E6100)			
Bouton de fonction	<p>Lorsque vous roulez : modifier l'affichage des données relatives à la promenade sur le compteur.</p>	Bouton d'éclairage	Permet d'allumer/éteindre l'éclairage.
	<p>Lors de la configuration : passer d'un écran à l'autre, confirmer les réglages.</p>	Bouton d'alimentation	Permet de mettre le compteur sous/hors tension.

REMARQUE

Lorsque le vélo est équipé d'un dérailleur arrière, veillez à changer de vitesses en pédalant.

Raccord [A] (EW-EN100)

L'EW-EN100 s'utilise à la place du compteur.

Il se fixe sur la gaine de frein ou la durite de frein et se trouve près du guidon.

- Il est déconseillé d'actionner le bouton sur le EW-EN100 lorsque vous roulez. Veuillez sélectionner votre mode d'assistance préféré avant d'utiliser le vélo.
- Pour connaître les autres fonctions attribuées au bouton, reportez-vous à la section « Réglage (EW-EN100) ».

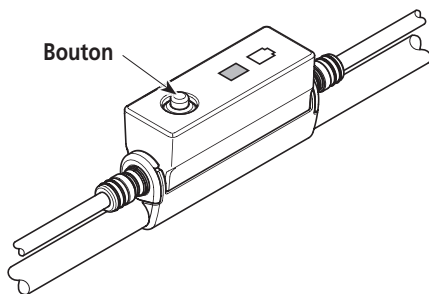

Raccord [A]	
Bouton	<p>Pression : permet de modifier le mode d'assistance chaque fois que vous appuyez dessus.</p> <p>Pression prolongée (2 secondes environ) : permet d'allumer/éteindre l'éclairage</p>

■ Allumage/extinction de l'éclairage

- Si l'éclairage de votre vélo est connecté à l'unité motrice, il peut être actionné à partir du compteur ou du raccord [A].
- L'éclairage s'éteint en même temps que l'alimentation de la batterie. Lorsque l'alimentation de la batterie est éteinte, l'éclairage est éteint.
- En cas d'utilisation de SC-E7000, l'éclairage se commande à partir du menu de réglage. Pour de plus amples informations, reportez-vous à la section « [Eclairage] Activation/désactivation de l'éclairage (SC-E7000 uniquement) ».

SC-E6100

1. Appuyez sur le bouton d'éclairage.

- L'éclairage s'allume.
- Pour éteindre l'éclairage, appuyez de nouveau sur ce bouton.

* Si vous n'avez pas raccordé de système d'éclairage à l'unité motrice, définissez le paramètre [Rétro-éclairage] sur [MANUEL], dans le menu de configuration du compteur, pour activer/désactiver le rétroéclairage (uniquement) en utilisant le bouton d'éclairage du compteur.

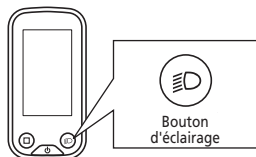

Lorsque l'éclairage est allumé



Lorsque l'éclairage est éteint



EW-EN100

Vous ne pouvez pas éteindre l'éclairage lorsque vous utilisez le vélo.

- #### 1. Maintenez le bouton enfoncé (2 secondes environ) jusqu'à ce que l'éclairage s'allume/s'éteigne.
- La DEL1 clignote en vert.

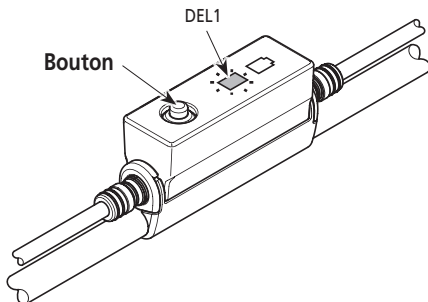

■ Affichage de l'état de départ

Affiche l'état des données relatives à votre vélo et à la promenade.

La vitesse engagée s'affiche uniquement lorsque le système de changement de vitesse électronique est utilisé.

(A) Indicateur de niveau de charge de la batterie

(B) Alerte de maintenance

Indique qu'une maintenance est requise. Contactez le magasin où vous avez acheté votre vélo ou un revendeur de vélos si cette icône s'affiche.

(C) Affichage de la vitesse engagée

< SC-E6100 >

 Position engagée actuelle

 Position de la vitesse engagée dans le mode de démarrage*1

 Changement conseillé*2

 Ce message vous avertit du moment où il est recommandé de changer de vitesse en fonction des conditions d'utilisation du vélo.

(D) Affichage des données relatives à la promenade

(E) Mode de changement de vitesse*1*3

Affiche le mode de changement de vitesse actuel : [Auto] ou [Manual].

(F) Jauge d'assistance

Affiche le niveau d'assistance.

(G) Mode d'assistance actuel

(H) Vitesse actuelle*4

(I) Heure actuelle

(J) Icône d'éclairage

Indique que l'éclairage connecté à l'unité motrice est allumé.

(K) Icône Bluetooth® LE

S'affiche en cas de connexion par Bluetooth LE.

< SC-E6100 >

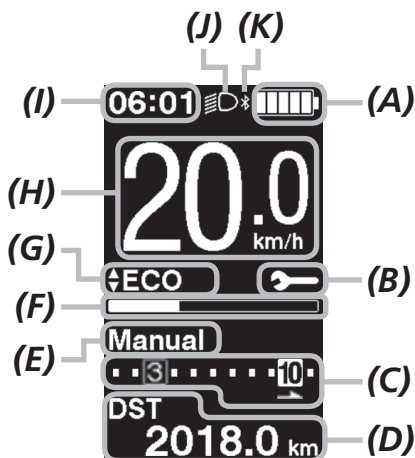

< SC-E7000 >

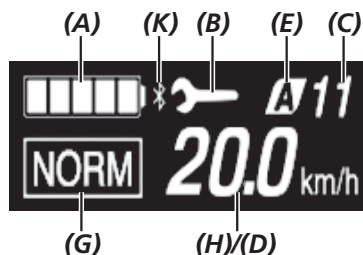

*1 Uniquement pour le changement de vitesse électronique avec le moyeu à vitesses internes.

*2 Sur les modèles avec changement de vitesse électronique uniquement, avec mode de changement de vitesse configuré sur [Manual].

*3 La mention [Manual] s'affiche toujours pour les modèles avec dérailleur arrière.

*4 Pour le SC-E7000, les données relatives à la promenade affichées à cet endroit peuvent être changées.

Les témoins DEL indiquent l'état suivant.

- Niveau actuel de la batterie
- Mode d'assistance actuel

Pour en savoir plus, reportez-vous aux sections « Indicateur de niveau de charge de la batterie » et « Changement du mode d'assistance ».

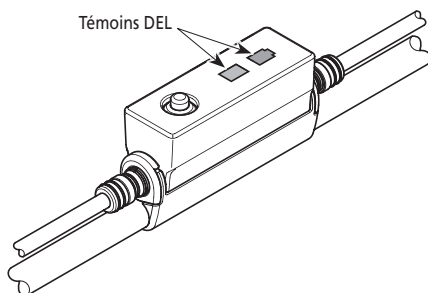

Indicateur de niveau de charge de la batterie

Vous pouvez vérifier le niveau de la batterie lorsque vous roulez.

SC-E6100/SC-E7000

Le niveau de la batterie est représenté par un nombre et une icône.

L'affichage varie en fonction du vélo. Vous devez être connecté à E-TUBE PROJECT pour le modifier. Pour en savoir plus, veuillez contacter un revendeur.

Affichage	Niveau de la batterie
	100-81 %
	80-61 %
	60-41 %
	40-21 %
	20-1 %*
	0 %

* Sur le SC-E7000, l'indicateur de niveau de charge de la batterie clignote lorsque le niveau de la batterie est faible.



Le compteur utilise le zéro pour indiquer un niveau de batterie qui ne permet plus l'assistance. Avec le système SHIMANO STEPS, l'éclairage peut encore fonctionner pendant quelques temps lorsque l'assistance s'arrête à cause d'une batterie trop faible. Par conséquent, le niveau de batterie indiqué peut différer de celui indiqué sur la batterie elle-même.

EW-EN100

Lorsque le vélo est sous tension, la DEL2 indique le niveau de la batterie.

Indication de la DEL2	Niveau de la batterie
■ (Allumé en vert)	100 à 21 %
■ (Allumé en rouge)	20 % ou moins
⚡ (Clignote en rouge)	Presque vide

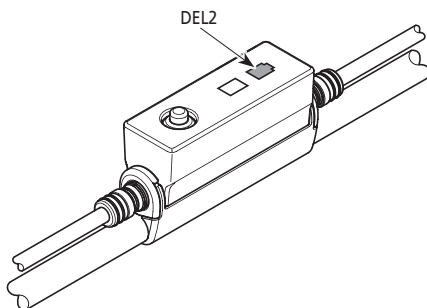

■ Changement de mode d'assistance

Changement de mode d'assistance avec une unité de la manette

1. Appuyez sur le bouton Assistance-X ou Assistance-Y.

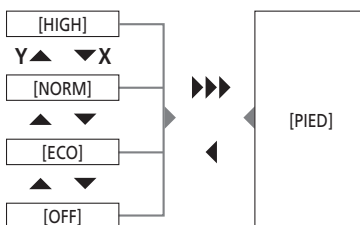
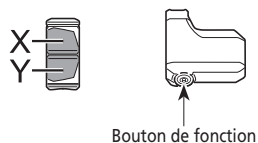
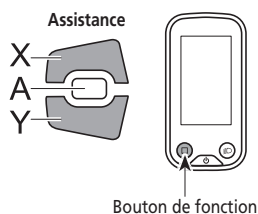

* En cas d'utilisation du SC-E7000 et s'il n'y a pas de contacteur d'assistance, vous pouvez également maintenir le bouton de fonction enfoncé pour changer de mode d'assistance. Toutefois, vous ne pouvez pas sélectionner le mode [PIED].

▶▶▶ Pression prolongée Y
 ◀ Pression brève X

Changement de mode d'assistance avec l'EW-EN100

1. Appuyez sur le bouton.

Le mode d'assistance change chaque fois que vous appuyez sur cette touche.

La DEL1 indique le mode d'assistance en cours.

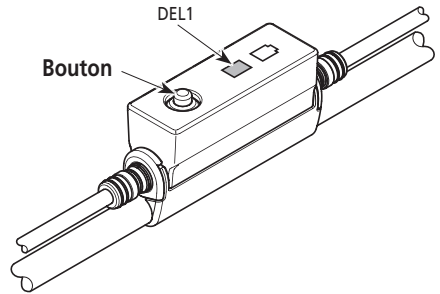
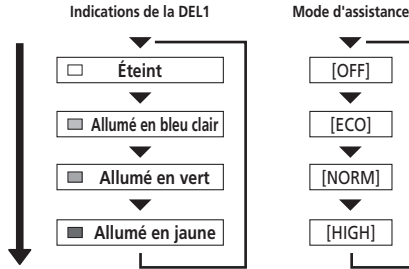

Mode d'assistance à la marche

- Ce mode peut ne pas être disponible dans certaines régions.
- La fonction d'assistance à la marche fonctionne jusqu'à une vitesse de 6 km/h maximum. Le niveau d'assistance et la vitesse varient en fonction de la vitesse engagée.

Passer au mode d'assistance à la marche

1. Maintenez la touche Assistance-Y enfoncée (2 secondes environ) jusqu'à ce que l'un des événements suivants se produise.

SC-E6100 : [PIED] s'affiche sur l'écran

EW-EN100: La DEL1 s'allume en bleu



< SC-E6100 >

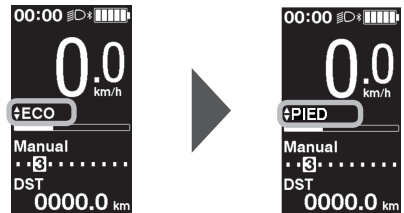

< EW-EN100 >

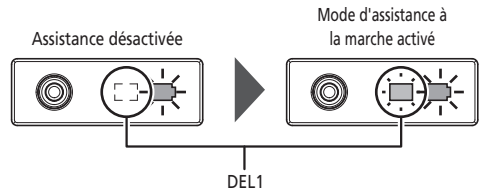

REMARQUE

Un carillon d'avertissement retentira pendant la permutation s'il n'est pas possible de passer au mode [PIED] car la vitesse actuelle n'est pas de [0 km/h], ou si une pression est exercée sur les pédales, etc.

Utilisation de la fonction d'assistance à la marche

1. En mode d'assistance à la marche, maintenez enfoncée la touche Assistance-Y.
 - Lancez la fonction d'assistance à la marche.
 - Si la touche Assistance-Y n'est pas actionnée pendant plus de 1 minute, le mode d'assistance passe sur [OFF].
 - Si l'unité de la manette est connectée à l'EW-EN100, la DEL1 clignote en bleu lorsque l'opération indiquée ci-dessus est exécutée.
2. Tenez le guidon et appuyez précautionneusement sur le vélo.
3. Pour arrêter la fonction d'assistance à la marche, relâchez la touche Assistance-Y.
4. Pour quitter le mode d'assistance à la marche, appuyez sur la touche Assistance-X.



■ Changement de l'affichage des données relatives à la promenade (SC-E6100)

1. Le type des données relatives à la promenade affichées change chaque fois que vous appuyez sur la touche Assistance-A ou sur le bouton de fonction du compteur.

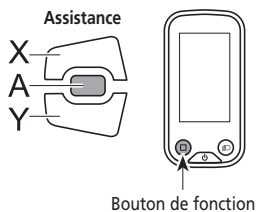

Élément affiché	Description
[DST]	Distance parcourue
[ODO]	Distance cumulée
[MODE]	Autonomie *1
[MODE]	Autonomie pour chaque mode d'assistance *1 *2 *3
[TPS]	Durée de la promenade *3
[MOY]	Vitesse moyenne *3
[MAX]	Vitesse max. *3
[CADENCE]	Vitesse de rotation de la manivelle *3

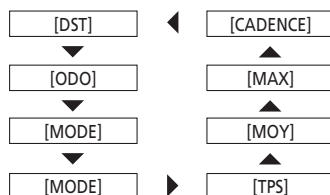

*1 Les chiffres de l'autonomie sont des valeurs approximatives qui doivent être utilisées à des fins de référence uniquement.

*2 Ces données s'affichent comme suit. Le mode de changement de vitesse et la position de la vitesse engagée ne sont pas affichés.

MODE	
HIGH	61 km
NORM	77 km
ECO	97 km

*3 Élément en option : Vous pouvez configurer les paramètres d'affichage dans E-TUBE PROJECT. Pour obtenir de plus amples informations, reportez-vous à la section « Branchement et communication avec des dispositifs ».

Effacement de la distance parcourue (SC-E6100)

Vous pouvez effacer la distance parcourue dans l'écran principal. Lorsque vous effacez la distance parcourue, les valeurs [TPS] (durée de la promenade), [MOY] (vitesse moyenne), [MAX] (vitesse max.) s'effacent également. Cette opération ne peut être exécutée que lorsque SW-E6010 est utilisé.

1. Appuyez sur le bouton Assistance-A ou sur le bouton de fonction pour faire passer l'affichage des données relatives à la promenade sur [DST].

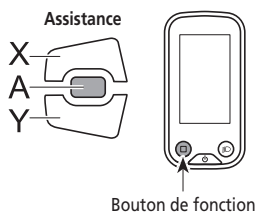

2. Maintenez le bouton Assistance-A ou le bouton de fonction enfoncé jusqu'à ce que la valeur sous l'affichage [DST] clignote.

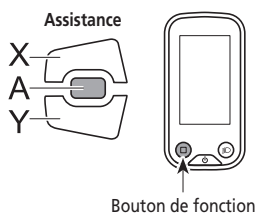

3. Appuyez de nouveau sur le bouton Assistance-A ou sur le bouton de fonction.

- Les données relatives à la promenade sont effacées.
- La valeur [DST] cesse de clignoter et l'écran revient à l'écran de départ au bout de 5 secondes d'inactivité.

■ Changement de l'affichage des données relatives à la promenade (SC-E7000)

Le type de données relatives à la promenade affichées change chaque fois que vous appuyez sur le bouton de fonction, en commençant par [DST]. Si vous ne faites rien pendant 60 secondes, l'écran revient automatiquement sur l'affichage de la vitesse actuelle.

- En cas d'utilisation du SW-E6010, la commande est également possible avec le bouton Assistance-A.

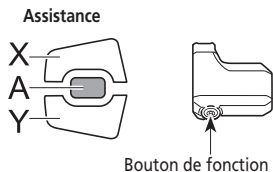

< Affichage de la vitesse actuelle >



Élément affiché	Description
-	Vitesse actuelle
[DST]	Distance parcourue
[TOT]	Distance cumulée
[MOD]	Autonomie *1*3
[TPS]	Durée de la promenade *2
[MOY]	Vitesse moyenne *2
[MAX]	Vitesse max. *2
[CAD]	Vitesse de rotation de la manivelle *2 *4
[H:M]	Heure actuelle *2

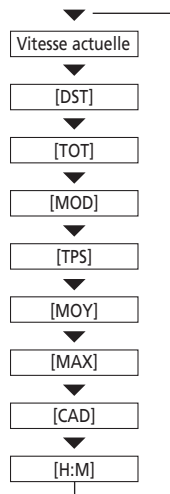

*1 Lorsque [MOD] est affiché, le niveau de la batterie n'est pas indiqué. L'autonomie doit uniquement être utilisée à titre indicatif.

*2 Élément en option : vous pouvez configurer les paramètres d'affichage dans E-TUBE PROJECT. Pour de plus amples informations, reportez-vous à la section « Connexion et communication avec les dispositifs ».

*3 Lorsque l'assistance à la marche fonctionne, l'affichage [MOD] passe à [MOD ---].

*4 La cadence s'affiche uniquement en cas d'assistance au pédalage lorsque le changement de vitesse électronique est utilisé.

Effacement de la distance parcourue (SC-E7000)

Vous pouvez effacer la distance parcourue dans l'écran principal. Lorsque la distance parcourue est effacée, les données [TPS], [MOY] et [MAX] sont également effacées.

1. Faites passer l'affichage des données relatives à la promenade sur [DST] et appuyez sur le bouton Assistance-A ou sur le bouton de fonction.
2. Enlevez votre doigt une fois que le témoin [DST] commence à clignoter.
À ce stade, appuyez une nouvelle fois sur le bouton de fonction pour effacer la distance parcourue.
 - Le témoin [DST] cesse de clignoter et l'écran de départ est rétabli au bout de 5 secondes d'inactivité.

■ Changement du mode de changement de vitesse

Cette fonction concerne uniquement le changement de vitesse électronique par le moyeu à vitesses internes.

1. Dans l'écran de départ, appuyez sur la touche Changement-A.
Chaque pression permet de passer de [Manual] à [Auto] et inversement.

Changement
de vitesse

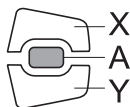

[Auto]	Permet de changer automatiquement de vitesse en fonction de la charge exercée sur la pédale.
[Manual]	Actionnez manuellement le mécanisme de changement de vitesse pour un changement de vitesse électronique.

< SC-E6100 >

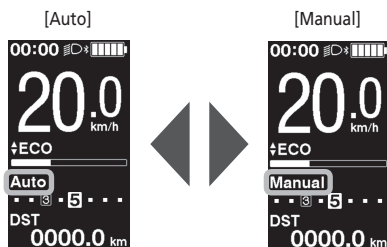

< SC-E7000 >

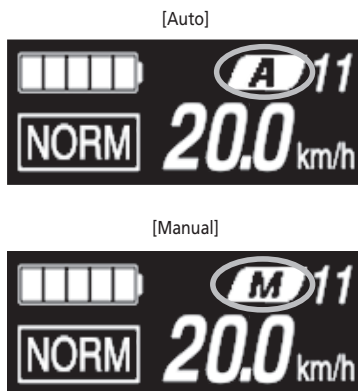

Menu de réglage

■ Lancement (SC-E6100)

1. Arrêtez le vélo.
2. Effectuez l'une des actions suivantes pour accéder au menu de réglage.
 - Assurez-vous que [DST] n'est pas affiché à l'écran puis maintenez le bouton Assistance-A ou le bouton de fonction enfoncé jusqu'à ce que l'écran affiche le menu de réglage.
 - Maintenez simultanément les boutons Assistance-X et Assistance-Y enfoncés jusqu'à ce que l'écran affiche le menu de réglage.

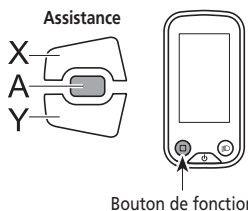

3. Sélectionnez l'option du menu.
 - (1) Appuyez sur Assistance-X ou Assistance-Y pour déplacer le curseur dans le menu de réglage.
 - (2) Appuyez sur le bouton Assistance-A. En cas d'utilisation du SW-E7000, appuyez sur le bouton de fonction.

L'élément du menu sélectionné s'affiche.

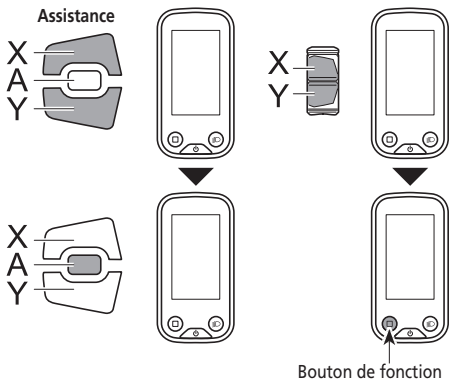

< Écran de départ >



< Écran du menu de réglage >

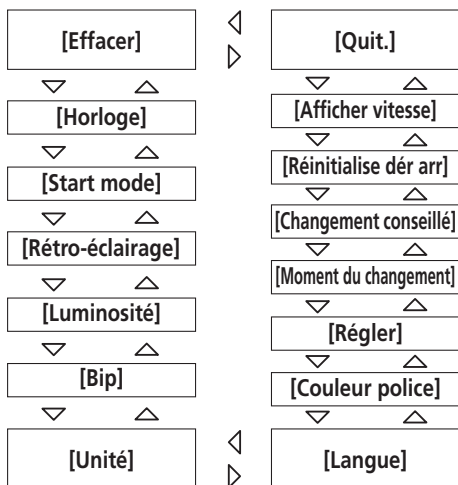

Éléments configurables	Détails
[Effacer]	Permet de réinitialiser la distance parcourue ou les valeurs de réglage.
[Horloge]	Permet de définir l'heure actuelle.
[Start mode]*1	Permet de définir la vitesse de démarrage.
[Rétro-éclairage]	Permet de configurer le rétro-éclairage de l'affichage.
[Luminosité]	Permet de définir la luminosité de l'affichage.
[Bip]	Permet d'activer ou de désactiver le bip.
[Unité]	Permet de choisir entre km et miles.
[Langue]	Permet de définir la langue de l'affichage.
[Couleur police]	Permet de choisir le noir ou le blanc comme couleur des caractères de l'affichage.
[Régler]*2	Permet de régler l'unité de changement de vitesse électronique
[Moment du changement]*2	Permet de régler le moment de changement
[Changement conseillé]*2	Permet d'activer ou de désactiver la fonction de changement conseillé.
[Réinitialise dér arr]*3	Permet d'activer la réinitialisation du dérailleur arrière
[Afficher vitesse]	Règle la vitesse affichée pour correspondre à un autre dispositif.
[Quit.]	Permet de revenir à l'écran principal.

* 1 Uniquement pour le changement de vitesse électronique avec moyeu à vitesses internes

* 2 Uniquement pour le changement de vitesse électronique

* 3 Uniquement pour le changement de vitesse électronique avec dérailleur arrière

■ Lancement (SC-E7000)

Si le contacteur d'assistance n'est pas connecté, le menu de réglage ne peut s'afficher.

1. Arrêtez le vélo.

2. Effectuez l'une des actions suivantes pour accéder au menu de réglage.

- Assurez-vous que [DST] n'est pas affiché à l'écran puis maintenez le bouton Assistance-A ou le bouton de fonction enfoncé jusqu'à ce que l'écran affiche le menu de réglage.
- Maintenez simultanément les boutons Assistance-X et Assistance-Y enfoncés jusqu'à ce que l'écran affiche le menu de réglage.

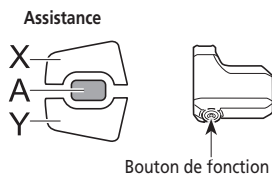

< Écran de départ >



< Écran du menu de réglage >



3. Sélectionnez une option du menu.

- (1) Appuyez sur Assistance-X ou Assistance-Y pour déplacer le curseur dans le menu de réglage.
- (2) Appuyez sur le bouton de fonction.

L'élément de menu sélectionné s'affiche.

En cas d'utilisation du SW-E6010, la commande est également disponible avec l'Assistance-A.

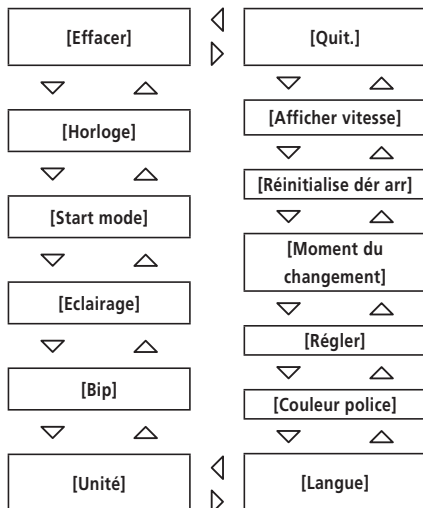
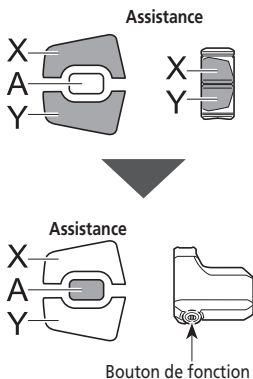

Éléments configurables	Détails
[Effacer]	Effacer les réglages
[Horloge]	Réglage de l'horloge
[Start mode]*1	Permet de définir la vitesse de démarrage.
[Eclairage]	Allumage/extinction de l'éclairage
[Bip]	Activer ou désactiver le bip sonore
[Unité]	Permutation entre km et miles
[Langue]	Configuration de la langue
[Couleur police]	Réglage de la couleur de police
[Moment du changement]*2	Réglage de l'unité de changement de vitesse électronique
[Réinitialise dér arr]*3	Activer la réinitialisation du dérailleur arrière
[Afficher vitesse]	Règle la vitesse affichée pour correspondre à un autre dispositif.
[Quit.]	Retour à l'écran principal

* 1 Uniquement pour le changement de vitesse électronique avec moyeu à vitesses internes

* 2 Uniquement pour le changement de vitesse électronique

* 3 Uniquement pour le changement de vitesse électronique avec dérailleur arrière

■ [Effacer] Réinitialisation

Permet de réinitialiser la distance parcourue ou les valeurs de réglage.

1. Allez au menu [Effacer].

- (1) Ouvrez le menu de réglage.
- (2) Appuyez sur la touche Assistance-X ou Assistance-Y pour sélectionner [Effacer], puis appuyez sur Assistance-A ou sur le bouton de fonction.

2. Appuyez sur Assistance-X ou Assistance-Y pour sélectionner la valeur que vous voulez réinitialiser.

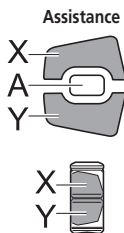

Éléments configurables	Détails
[Quit.]	Permet de revenir au menu de réglage.
[DST]	Permet de réinitialiser la distance parcourue. Lorsque vous effacez la valeur [DST] (distance parcourue), les valeurs [TPS] (durée de la promenade), [MOY] (vitesse moyenne) et [MAX] (vitesse max.) s'effacent également.
[Par défaut]*	Permet de réinitialiser les valeurs de réglage du compteur.

* SC-E6100 uniquement

Les éléments et les valeurs par défaut réinitialisés par [Par défaut] sont les suivants :

- [Rétro-éclairage] : [ON] • [Bip] : [ON]
- [Unité] : [km] • [Langue] : [English]
- [Luminosité] : [3] • [Couleur police] : [Blanc]

< SC-E6100 >



< SC-E7000 >



- 3.** Appuyez sur le bouton de fonction pour réinitialiser l'élément sélectionné.

En cas d'utilisation du SW-E6010, la commande est également possible avec le bouton Assistance-A.

* L'écran revient automatiquement à l'écran du menu de réglage.

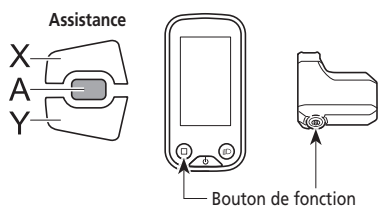

■ [Horloge] Réglage de l'heure

Permet de définir l'heure actuelle. Réglez d'abord les « heures », puis les « minutes ».

Aux étapes 2 et 4 de la procédure décrite ci-dessous, vous pouvez modifier les valeurs rapidement en maintenant enfoncée la touche Assistance-X ou Assistance-Y.

1. Allez au menu [Horloge].

- (1) Ouvrez le menu de réglage.
- (2) Appuyez sur la touche Assistance-X ou Assistance-Y pour sélectionner [Horloge], puis appuyez sur Assistance-A ou sur le bouton de fonction.

2. Appuyez sur Assistance-X ou Assistance-Y pour régler l'heure.

- Appuyez sur Assistance-X pour augmenter la valeur.
- Appuyez sur Assistance-Y pour réduire la valeur.

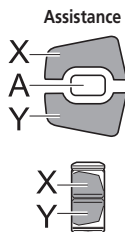

< SC-E6100 >

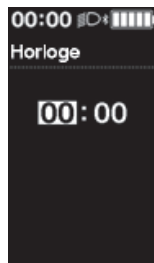

< SC-E7000 >



3. Appuyez sur la touche Assistance-A ou sur le bouton de fonction pour confirmer votre sélection.

Le curseur passe à la valeur des minutes.

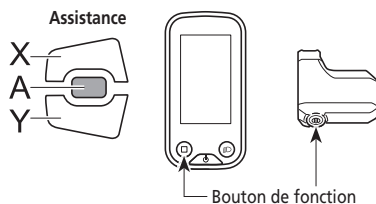

< SC-E6100 >

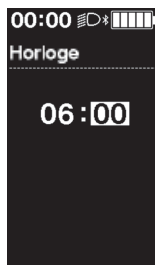

< SC-E7000 >



4. Appuyez sur Assistance-X ou Assistance-Y pour régler la valeur des minutes.

- Appuyez sur Assistance-X pour augmenter la valeur.
- Appuyez sur Assistance-Y pour réduire la valeur.



< SC-E6100 >

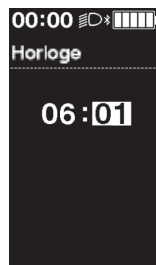

< SC-E7000 >



5. Appuyez sur la touche Assistance-A ou sur le bouton de fonction pour confirmer votre sélection.

* L'écran revient automatiquement à l'écran du menu de réglage.

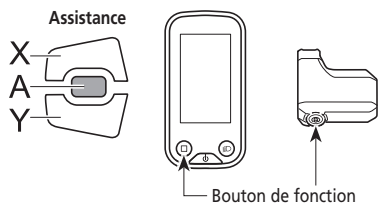

■ [Start mode] Réglage du mode de démarrage

Permet de définir la vitesse de départ de la fonction du mode de démarrage.

Il est possible de changer la vitesse automatiquement vers le nombre défini à cet endroit lorsque vous démarrez à l'arrêt.

1. Allez au menu [Start mode].

- (1) Ouvrez le menu de réglage.
- (2) Appuyez sur la touche Assistance-X ou Assistance-Y pour sélectionner [Horloge], puis appuyez sur Assistance-A ou sur le bouton de fonction.

2. Appuyez sur Assistance-X ou Assistance-Y pour déplacer le curseur sur l'élément que vous voulez configurer.

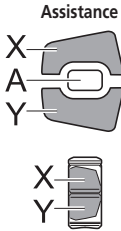

Éléments configurables	Détails
[OFF]	Pas de réglage
[1 - 11]	1-11 vitesses *

* Les réglages varieront en fonction du moyeu à vitesses internes utilisé.

3. Appuyez sur la touche Assistance-A ou sur le bouton de fonction pour confirmer votre sélection.

* L'écran revient automatiquement à l'écran du menu de réglage.

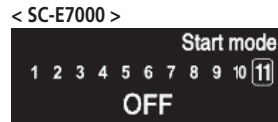
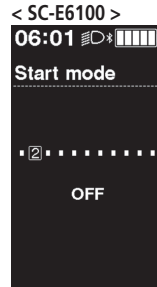
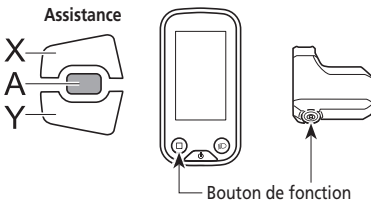

■ [Rétro-éclairage] Réglage du rétroéclairage (SC-E6100 uniquement)

Permet de configurer le rétro-éclairage de l'affichage.

1. Allez au menu [Rétro-éclairage].
 - (1) Ouvrez le menu de réglage.
 - (2) Appuyez sur la touche Assistance-X ou Assistance-Y pour sélectionner [Rétro-éclairage], puis appuyez sur Assistance-A ou sur le bouton de fonction.
2. Appuyez sur Assistance-X ou Assistance-Y pour déplacer le curseur sur l'élément que vous voulez configurer.



Éléments configurables	Détails
[ON]	Toujours allumé
[OFF]	Toujours éteint
[MANUEL]	S'allume et s'éteint en même temps que l'éclairage alimenté par la batterie.

3. Appuyez sur la touche Assistance-A ou sur le bouton de fonction pour confirmer votre sélection.
* L'écran revient automatiquement à l'écran du menu de réglage.

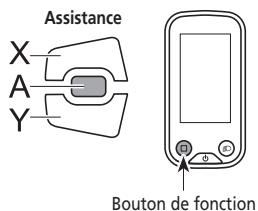

■ [Luminosité] Réglage de la luminosité du rétroéclairage (SC-E6100 uniquement)

Permet de définir la luminosité de l'affichage.

1. Allez au menu [Luminosité].

- (1) Ouvrez le menu de réglage.
- (2) Appuyez sur la touche Assistance-X ou Assistance-Y pour sélectionner [Luminosité], puis appuyez sur Assistance-A ou sur le bouton de fonction.

2. Appuyez sur Assistance-X ou Assistance-Y pour régler la luminosité.

La luminosité peut être réglée selon cinq niveaux.

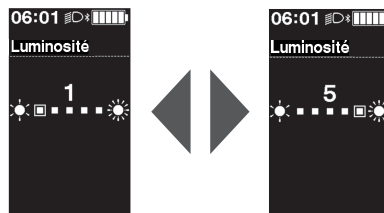

3. Appuyez sur la touche Assistance-A ou sur le bouton de fonction pour confirmer votre sélection.

* L'écran revient automatiquement à l'écran du menu de réglage.

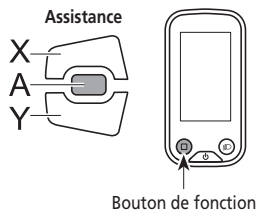

■ [Éclairage] Activation/désactivation de l'éclairage (SC-E7000 uniquement)

Configurez le réglage de l'éclairage alimenté par la batterie.

1. Accédez au menu [Éclairage].
 - (1) Ouvrez le menu de réglage.
 - (2) Appuyez sur le bouton Assistance-X ou Assistance-Y pour sélectionner [Éclairage], puis appuyez sur le bouton Assistance-A ou sur le bouton de fonction.
2. Appuyez sur Assistance-X ou Assistance-Y pour sélectionner le réglage requis.

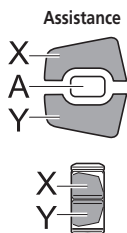

Éléments configurables	Détails
[ON]	Éclairage toujours allumé
[OFF]	Éclairage toujours éteint

3. Appuyez sur le bouton Assistance-A ou sur le bouton de fonction pour confirmer votre réglage.

* Une fois la sélection confirmée, l'écran revient automatiquement à la liste des menus.

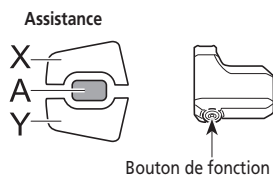

■ [Bip] Réglage du bip

Permet d'activer ou de désactiver le bip.

Même lorsque [Bip] est réglé sur [OFF], un bip retentit en cas de dysfonctionnement, d'erreur du système, etc.

1. Allez au menu [Bip].

- (1) Ouvrez le menu de réglage.
- (2) Appuyez sur la touche Assistance-X ou Assistance-Y pour sélectionner [Bip], puis appuyez sur Assistance-A ou sur le bouton de fonction.

2. Appuyez sur Assistance-X ou Assistance-Y pour déplacer le curseur sur l'élément que vous voulez configurer.

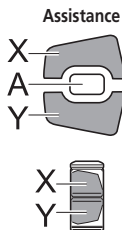

Éléments configurables	Détails
[ON]	Activer les bips
[OFF]	Désactiver les bips

< SC-E6100 >



< SC-E7000 >



3. Appuyez sur la touche Assistance-A ou sur le bouton de fonction pour confirmer votre sélection.

* L'écran revient automatiquement à l'écran du menu de réglage.

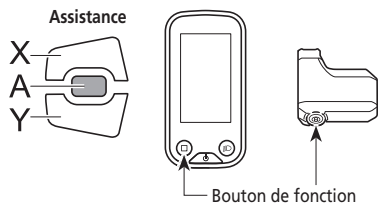

■ [Unité] Passage de km à mile et inversement

Permet de passer de kilomètres à miles et inversement.

1. Allez au menu [Unité].

- (1) Ouvrez le menu de réglage.
- (2) Appuyez sur la touche Assistance-X ou Assistance-Y pour sélectionner [Unité], puis appuyez sur Assistance-A ou sur le bouton de fonction.

2. Appuyez sur Assistance-X ou Assistance-Y pour déplacer le curseur sur l'élément que vous voulez configurer.



Éléments configurables	Détails
[km]	Affichage en km
[mile]	Affichage en miles

3. Appuyez sur la touche Assistance-A ou sur le bouton de fonction de l'appareil pour confirmer votre sélection.

* L'écran revient automatiquement à l'écran du menu de réglage.

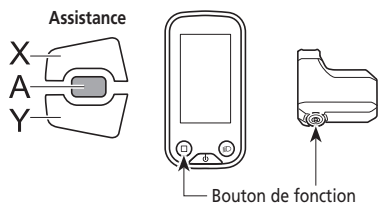

< SC-E6100 >



< SC-E7000 >



■ [Langue] Configuration de la langue

Permet de définir la langue de l'affichage.

1. Allez au menu [Langue].
 - (1) Ouvrez le menu de réglage.
 - (2) Appuyez sur la touche Assistance-X ou Assistance-Y pour sélectionner [Langue], puis appuyez sur Assistance-A ou sur le bouton de fonction.
2. Appuyez sur Assistance-X ou Assistance-Y pour déplacer le curseur sur l'élément que vous voulez configurer.



Éléments configurables
[English]
[Français]
[Deutsch]
[Nederlands]
[Italiano]
[Español]

< SC-E6100 >



< SC-E7000 >



3. Appuyez sur la touche Assistance-A ou sur le bouton de fonction pour confirmer votre sélection.

* L'écran revient automatiquement à l'écran du menu de réglage.

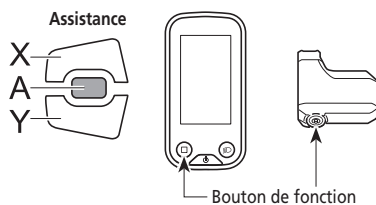

■ [Couleur police] Réglage de la couleur de police

Permet de passer du noir au blanc et inversement pour la couleur des caractères de l'affichage.

1. Allez au menu [Couleur police].

(1) Ouvrez le menu de réglage.

(2) Appuyez sur le bouton Assistance-X ou Assistance-Y pour sélectionner [Couleur police], puis appuyez sur le bouton de fonction.

En cas d'utilisation du SW-E6010, la commande est également possible avec le bouton Assistance-A.

2. Appuyez sur Assistance-X ou Assistance-Y pour déplacer le curseur sur l'élément que vous voulez configurer.

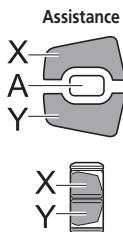

Éléments configurables
[Blanc]
[Noir]

< SC-E6100 >

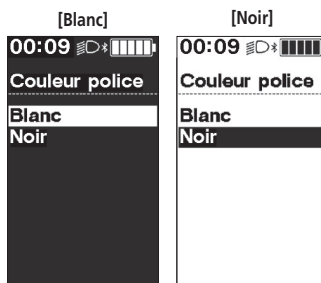

< SC-E7000 >

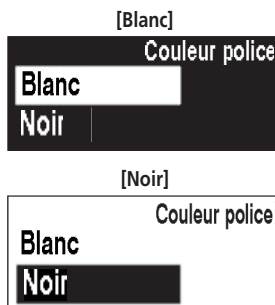

3. Appuyez sur le bouton de fonction pour confirmer le réglage.

En cas d'utilisation du SW-E6010, la commande est également possible avec le bouton Assistance-A.

* L'écran revient automatiquement à l'écran du menu de réglage.

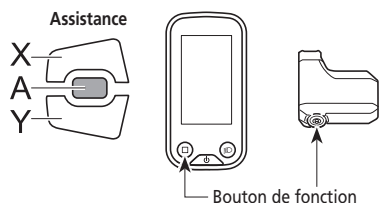

■ [Régler] Réglage de changement de vitesse avec l'unité de changement de vitesse électronique

Si vous devez régler l'unité de changement de vitesse arrière, contactez le magasin où vous avez acheté votre vélo.

■ [Moment du changement] Réglage du moment du changement de vitesse automatique

Permet de régler le moment de changement du mode de changement de vitesse automatique.

Ce réglage est utilisé lorsque le changement conseillé s'affiche dans le mode de changement de vitesse manuel.

1. Allez au menu [Moment du changement].

- (1) Ouvrez le menu de réglage.
- (2) Appuyez sur le bouton Assistance-X ou Assistance-Y pour sélectionner [Moment du changement], puis appuyez sur le bouton de fonction.

En cas d'utilisation du SW-E6010, la commande est également possible avec le bouton Assistance-A.

2. Appuyez sur Assistance-X ou Assistance-Y pour régler les valeurs.

- Appuyer sur Assistance-X pour augmenter la valeur permet de régler le moment de changement afin que le pédalage soit plus facile.
- Appuyer sur Assistance-Y pour diminuer la valeur permet de régler le moment de changement afin que le pédalage soit plus difficile.

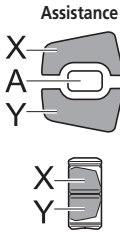

< SC-E6100 >

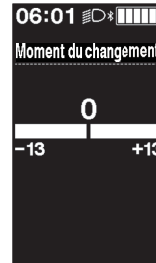

< SC-E7000 >



3. Appuyez sur la touche Assistance-A ou sur le bouton de fonction pour confirmer votre sélection.

* L'écran revient automatiquement à l'écran du menu de réglage.

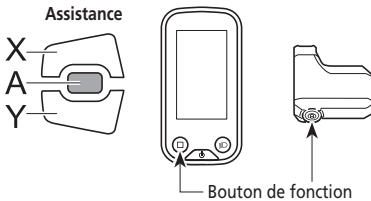

■ [Changement conseillé] Réglage du changement de vitesse conseillé (SC-E6100 uniquement)

Permet d'activer ou de désactiver la fonction de changement conseillé.

Si la valeur est réglée sur [ON], ce message vous avertit du moment où il est recommandé de changer de vitesse en fonction des conditions d'utilisation du vélo en mode de changement de vitesse manuel.

1. Allez au menu [Changement conseillé].
 - (1) Ouvrez le menu de réglage.
 - (2) Appuyez sur la touche Assistance-X ou Assistance-Y pour sélectionner [Changement conseillé], puis appuyez sur Assistance-A ou sur le bouton de fonction.
2. Appuyez sur Assistance-X ou Assistance-Y pour déplacer le curseur sur l'élément que vous voulez configurer.

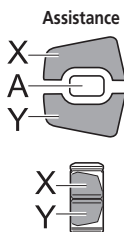

Éléments configurables	Détails
[ON]	Permet d'activer la fonction de changement conseillé
[OFF]	Permet de désactiver la fonction de changement conseillé

3. Appuyez sur la touche Assistance-A ou sur le bouton de fonction pour confirmer votre sélection.

* L'écran revient automatiquement à l'écran du menu de réglage.

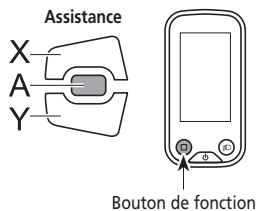

■ [Réinitialise dér arr] Réinitialisation du dérailleur arrière

Pour protéger le système en cas de chute de vélo et de fort impact, la fonction de protection RD s'active et affecte temporairement la connexion entre le moteur et la plaquette, et altérer le fonctionnement correct du dérailleur arrière. L'exécution de la fonction [Réinitialise dérailleur arrière] rétablit la connexion entre le moteur et la plaquette, ainsi que le fonctionnement du dérailleur arrière.

1. Allez au menu [Réinitialise dér arr].

- (1) Ouvrez le menu de réglage.
- (2) Appuyez sur la touche Assistance-X ou Assistance-Y pour sélectionner [Réinitialise dér arr], puis appuyez sur Assistance-A ou sur le bouton de fonction.

2. Appuyez sur Assistance-X ou Assistance-Y pour sélectionner [OK].

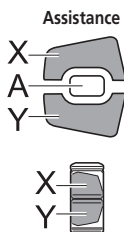

Éléments configurables	Détails
[OK]	Exécutez la fonction « Réinitialise dér arr ».
[Annuler]	Permet d'annuler et de revenir au menu de réglage.

3. Appuyez sur Assistance-A ou sur le bouton de fonction.

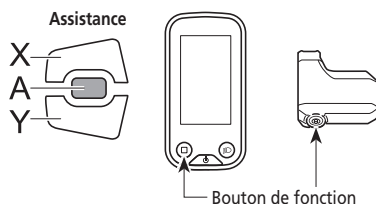

< SC-E6100 >



< SC-E7000 >

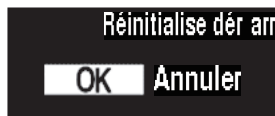

< SC-E6100 >



< SC-E7000 >



4. Faites tourner la manivelle.

La connexion entre le moteur et le maillon est rétablie.

■ [Afficher vitesse] Réglage de la vitesse affichée

Règle la vitesse affichée si il y a une différence entre la vitesse affichée sur le compteur et sur d'autres dispositifs.

Si vous réglez l'affichage du compteur, la vitesse réelle peut être supérieure à la vitesse affichée. Gardez-le à l'esprit si vous roulez dans une zone soumise à une limitation de vitesse.

1. Allez dans le menu [Afficher vitesse].

(1) Ouvrez le menu de réglage.

(2) Appuyez sur le bouton Assistance-X ou Assistance-Y pour sélectionner [Afficher vitesse], puis appuyez sur le bouton de fonction.

En cas d'utilisation du SW-E6010, la commande est également possible avec le bouton Assistance-A.

2. Appuyez sur le bouton Assistance-X ou Assistance-Y pour régler la valeur.

- Appuyez sur le bouton Assistance-X pour augmenter la valeur. La valeur affichée pour la vitesse augmente.
- Appuyez sur le bouton Assistance-Y pour réduire la valeur. La valeur affichée pour la vitesse diminue.



< SC-E6100 >

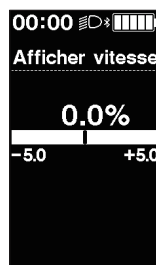

< SC-E7000 >

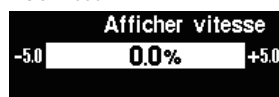

3. Appuyez sur la touche Assistance-A ou sur le bouton de fonction pour confirmer votre sélection.

* L'écran revient automatiquement à l'écran du menu de réglage.

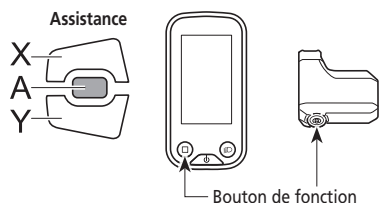

■ [Quit.] Fermeture de l'écran du menu de réglage

Permet de revenir à l'écran principal.

1. Ouvrez le menu de réglage.

2. Appuyez sur la touche Assistance-X ou Assistance-Y pour sélectionner [Quit.], puis appuyez sur Assistance-A ou sur le bouton de fonction.

* L'écran revient automatiquement à l'écran du menu de réglage.

Réglages (EW-EN100)

La fonction de réglage est inaccessible lorsque vous roulez.

■ Réinitialisation dérailleur arrière

Pour protéger le système en cas de chute du vélo et de fort impact, la fonction de protection RD s'active et affecte temporairement la connexion entre le moteur et la plaquette, et altère le fonctionnement correct du dérailleur arrière. L'exécution de la fonction [Réinitialise dérailleur arrière] rétablit la connexion entre le moteur et la plaquette, ainsi que le fonctionnement du dérailleur arrière.

- 1.** Maintenez le bouton enfoncé (pendant environ huit secondes) jusqu'à ce que le témoin DEL1 clignote en rouge.
Une fois que le témoin DEL1 clignote, relâchez le bouton.
Lorsque seul le témoin DEL1 clignote en rouge, cela signifie que le mode de protection RD a été activé.
- 2.** Faites tourner la manivelle.
La connexion entre le moteur et le maillon est rétablie.

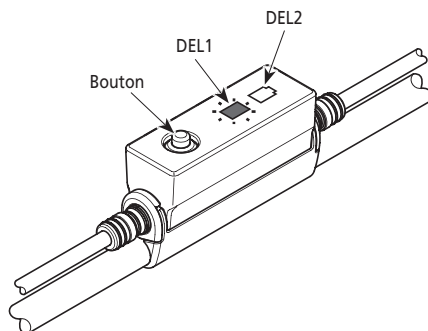

■ Régler

Vous pouvez uniquement régler le changement de vitesse lorsque vous utilisez une unité de changement de vitesse électronique. Si vous devez régler le dérailleur, contactez le magasin où vous avez acheté votre vélo.

Branchement et communication avec les dispositifs

Le système peut être configuré et le micrologiciel peut être mis à jour lorsque le vélo est connecté à un dispositif (PC/tablette). Vous devez disposer de E-TUBE PROJECT pour configurer SHIMANO STEPS et mettre à jour le micrologiciel.

Téléchargez une application E-TUBE PROJECT sur le site Web d'assistance (<https://e-tubeproject.shimano.com>).

Pour plus d'informations sur l'installation de E-TUBE PROJECT, consultez le site Internet d'assistance.

- Le dispositif SM-PCE1/SM-PCE02 est requis pour connecter SHIMANO STEPS à un PC. Le dispositif SM-JC40/SM-JC41 est nécessaire dans les situations suivantes.
 - Lorsque aucun port E-TUBE n'est libre sur le compteur (par exemple, si vous utilisez une manette de changement de vitesse électronique)
 - Lorsque vous connectez l'unité de manette directement sur le PC
- Le micrologiciel peut être modifié sans préavis.
- La connexion à un PC et la communication avec celui-ci ne sont pas possibles pendant que la batterie est en charge. Ne vous connectez pas à un dispositif externe lorsque la batterie est en cours de charge.

■ À propos des fonctions sans fil

Fonctions

Les fonctions les plus récentes peuvent être vérifiées en mettant le logiciel à jour via E-TUBE PROJECT. Pour plus d'informations, contactez le magasin où vous avez acheté votre vélo.

Connexion ANT

L'unité sans fil peut envoyer vers un dispositif externe toutes les informations affichées sur l'écran de départ du compteur.

Connexion Bluetooth® LE

L'unité sans fil peut envoyer vers un dispositif externe toutes les informations affichées sur l'écran de départ du compteur.

Le logiciel E-TUBE PROJECT pour smartphones/tablettes peut être utilisé si une connexion Bluetooth LE est établie à l'aide d'un smartphone/une tablette.

E-TUBE RIDE permet de consulter les données relatives à la promenade sur un smartphone avec une connexion Bluetooth® LE, même si vous utilisez un dispositif EW-EN100.

Comment établir une connexion

Pour établir une connexion, le dispositif connecté à SC-E6100, à SC-E7000 ou à EW-EN100 doit être en mode connexion. Pour plus d'informations sur la mise du dispositif en mode connexion, reportez-vous au manuel du dispositif.

Système sans fil numérique 2,4 GHz

La technologie sans fil numérique à fréquence de 2,4 GHz est la technologie utilisée pour la communication par réseau LAN sans fil. Toutefois, dans de rares occasions, les objets et lieux suivants peuvent générer de fortes ondes électromagnétiques et des interférences, pouvant entraîner des mesures incorrectes.

- À proximité de téléviseurs, d'ordinateurs, de radios et de moteurs, ou en cas d'utilisation dans une voiture ou un train.
- À proximité de passages à niveau ou de voies de chemins de fer, et autour des stations de télévision et des bases radar.
- À proximité d'autres compteurs sans fil ou éclairage commandé numériquement.





Spécifications du système sans fil

Numéro de modèle	SC-E6100	SC-E7000	EW-EN100
Bande de fréquences	2 402 à 2 480 MHz	2 402 à 2 480 MHz	2 402 à 2 480 MHz
Puissance radioélectrique maximale	+4 dBm	+4 dBm	+4 dBm
Version du micrologiciel	4.0.0	4.0.0	4.0.0

■ Indications de dysfonctionnement du témoin DEL de la batterie

Les erreurs du système et les avertissements similaires sont indiqués par les témoins DEL de la batterie à travers plusieurs séquences d'éclairage.

Si la situation ne s'améliore pas, contactez le magasin où vous avez acheté votre vélo.

Type d'indication de dysfonctionnement	Condition de l'indication	Séquence d'éclairage *1	Solution
Dysfonctionnement du système	Erreur de communication avec le système du vélo		Assurez-vous que le câble n'est pas desserré ou qu'il n'est pas mal branché.
Protection en cas de température élevée	Si la température dépasse la plage de fonctionnement garantie, la sortie de la batterie est coupée.		Laissez la batterie dans un endroit frais, à l'abri de la lumière directe du soleil jusqu'à ce que sa température interne diminue suffisamment.
Erreur d'authentification de sécurité	Cette indication s'affiche si une unité motrice d'origine n'est pas connectée. Cette indication s'affiche si l'un des câbles est débranché.		Branchez une batterie et une unité motrice d'origine. Vérifiez l'état des câbles.
Erreur de charge	Cette indication s'affiche si une erreur se produit pendant la charge.		Retirez le chargeur de la batterie et appuyez sur le bouton de mise en marche. Si une erreur apparaît, contactez le magasin où vous avez acheté votre vélo.
Dysfonctionnement de la batterie	Problème électrique dans la batterie		Appuyez sur le bouton d'alimentation de la batterie pour couper l'alimentation, puis relancez-la.

*1 ● : Pas allumé ○ : Allumé ☀ : Clignote

■ Messages d'erreur sur le compteur

Avertissements

Lorsque le problème est réglé, ce message disparaît. Si la situation ne s'améliore pas, contactez le magasin où vous avez acheté votre vélo.

< SC-E6100 >



< SC-E7000 >



Code	Préconditions d'affichage	Restrictions de fonctionnement lorsqu'un avertissement s'affiche	Solution
W011	La vitesse du vélo ne peut pas être détectée.	La vitesse maximale pour laquelle l'assistance électrique est fournie peut diminuer.	<p>Pour obtenir de l'aide, contactez le magasin où vous avez acheté votre vélo ou un revendeur de vélos local puisque les problèmes suivants peuvent se poser :</p> <ul style="list-style-type: none"> • Le capteur de vitesse est installé dans la mauvaise position. • L'aimant inclus avec le disque de frein à disque s'est détaché.
W013	L'initialisation du capteur de couple ne s'est pas terminée normalement.	Le niveau d'assistance sera moins élevé qu'à la normale.	Appuyez sur le bouton d'alimentation de la batterie sans monter sur les pédales pour réactiver l'alimentation.
W020	Si la température dépasse la plage de fonctionnement garantie, la sortie de la batterie est coupée.	Aucune fonction du système ne démarre.	Si elle a dépassé la température à laquelle une décharge est possible, laissez la batterie dans un endroit frais, à l'abri de la lumière directe du soleil, jusqu'à ce que sa température interne diminue suffisamment. Si elle est au-dessus de la température à laquelle une décharge est possible, laissez la batterie à l'intérieur, etc. jusqu'à ce que sa température interne retrouve un niveau approprié.
W032	Le dérailleur installé est différent du dérailleur configuré dans le système.	Il est impossible de changer de vitesse.	Contactez le magasin où vous avez acheté votre vélo ou le distributeur.

Erreur

Si un message d'erreur s'affiche sur tout l'écran, suivez l'une des procédures décrites ci-dessous pour réinitialiser l'affichage.

- Appuyez sur le bouton de mise en marche de la batterie.
- Retirez la batterie de la fixation de la batterie.

REMARQUE

Si la situation ne s'améliore pas même après avoir réactivé l'alimentation, contactez un distributeur.

< SC-E6100 >



< SC-E7000 >



Code	Préconditions d'affichage	Restriction de fonctionnement lorsqu'une erreur s'affiche	Solution
E010	Une erreur a été détectée au niveau du système.	L'assistance ne fonctionnera pas.	Appuyez sur le bouton d'alimentation de la batterie pour couper l'alimentation, puis relancez-la.
E013	Une anomalie a été détectée dans le micrologiciel de l'unité motrice.	L'assistance ne fonctionnera pas.	Contactez le magasin où vous avez acheté votre vélo ou le distributeur.
E014	Le capteur de vitesse peut avoir été installé dans la mauvaise position.	L'assistance ne fonctionnera pas.	Contactez le magasin où vous avez acheté votre vélo ou le distributeur.
E020	Une erreur de communication entre la batterie et l'unité motrice a été détectée.	L'assistance ne fonctionnera pas.	Contactez le magasin où vous avez acheté votre vélo ou le distributeur.
E021	La batterie connectée à l'unité motrice est conforme aux normes du système mais n'est pas prise en charge.	L'assistance ne fonctionnera pas.	Appuyez sur le bouton d'alimentation de la batterie pour couper l'alimentation, puis relancez-la.
E022	La batterie connectée à l'unité motrice n'est pas conforme aux normes du système.	Aucune fonction du système ne démarre.	Appuyez sur le bouton d'alimentation de la batterie pour couper l'alimentation, puis relancez-la.
E023	Problème électrique dans la batterie.	Aucune fonction du système ne démarre.	Appuyez sur le bouton d'alimentation de la batterie pour couper l'alimentation, puis relancez-la.
E024	Erreur de communication avec le système du vélo.	Aucune fonction du système ne démarre.	Assurez-vous que le câble n'est pas desserré ou qu'il n'est pas mal branché.

Code	Préconditions d'affichage	Restriction de fonctionnement lorsqu'une erreur s'affiche	Solution
E025	Cette indication s'affiche si une unité motrice d'origine n'est pas connectée. Cette indication s'affiche si l'un des câbles est débranché.	Aucune fonction du système ne démarre.	Branchez une batterie et une unité motrice d'origine. Vérifiez l'état des câbles.
E030	Le composant de changement de vitesse installé est différent du composant configuré dans le système.	L'assistance ne fonctionnera pas.	Contactez le magasin où vous avez acheté votre vélo ou le distributeur.
E033	Le micrologiciel actuel n'est pas compatible avec ce système.	L'assistance ne fonctionnera pas.	Contactez le magasin où vous avez acheté votre vélo ou le distributeur.
E043	Une partie du micrologiciel du compteur peut avoir été endommagée.	L'assistance ne fonctionnera pas.	Contactez le magasin où vous avez acheté votre vélo ou le distributeur.

■ Indications de dysfonctionnement (EW-EN100)

Lorsqu'une erreur se produit, les deux témoins DEL du module EW-EN100 se mettent à clignoter rapidement en rouge, simultanément.

Si cela se produit, observez l'une des procédures suivantes pour acquitter le message d'erreur.

- Appuyez sur le contacteur d'alimentation de la batterie pour couper l'alimentation.
- Retirez la batterie de son support.

Si la situation ne s'améliore pas même après avoir réactivé l'alimentation, contactez le magasin où vous avez acheté votre vélo ou le distributeur.

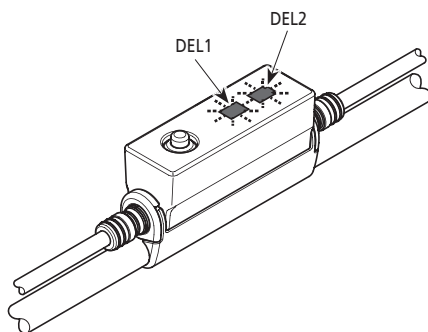

■ Dépannage

Fonction d'assistance

Symptôme	Cause/Éventualité	Solution
L'assistance n'est pas fournie.	La batterie est-elle suffisamment chargée ?	Vérifiez la charge de la batterie. Si la batterie est presque déchargée, rechargez-la.
	Roulez-vous sur de longues pentes en été ou roulez-vous très longtemps avec une lourde charge ? La batterie risque de surchauffer.	Coupez l'alimentation, attendez un peu et vérifiez à nouveau.
	L'unité motrice (DU-E6100/DU-E6110), le compteur (SC-E6100) ou le contacteur d'assistance (SW-E6010/SW-E7000) risque d'être mal branché ou il risque d'y avoir un problème avec un ou plusieurs de ces éléments.	Contactez le magasin où vous avez acheté votre vélo.
	La vitesse est-elle trop élevée ?	Vérifiez l'affichage du compteur. L'assistance n'est pas fournie lorsque la vitesse est supérieure ou égale à 25 km/h.
	Est-ce que vous pédalez ?	Ce vélo n'est pas une moto, vous devez donc actionner les pédales.
	Le mode d'assistance est-il réglé sur [OFF] ?	Réglez le mode d'assistance sur [HIGH]. Si vous avez toujours l'impression que l'assistance électrique ne fonctionne pas, contactez le magasin où vous avez acheté votre vélo.
	Le système est-il sous tension ?	Si vous avez suivi les étapes ci-dessous et que l'assistance n'est toujours pas fournie, contactez le magasin où vous avez acheté votre vélo. Appuyez sur le bouton de mise en marche du compteur ou sur le bouton d'alimentation de la batterie pour l'activer.
La distance parcourue avec l'assistance est trop courte.	La distance parcourue se raccourcit en fonction des conditions de route, de la vitesse choisie et selon que l'éclairage est allumé ou non.	Vérifiez la charge de la batterie. Si la batterie est presque déchargée, rechargez-la.
	Les caractéristiques de la batterie diminuent en hiver.	Cela ne signifie pas qu'il y a un problème.
	La batterie est un produit consommable. Des charges répétées et de longues périodes d'utilisation entraînent la détérioration de la batterie (baisse des performances).	Si la distance pouvant être parcourue avec une seule charge est très courte, remplacez la batterie par une neuve.

Symptôme	Cause/Éventualité	Solution
Le pédalage est dur.	Les pneus sont-ils suffisamment gonflés ?	Utilisez une pompe pour ajouter de l'air.
	Le mode d'assistance est-il réglé sur [OFF] ?	Réglez le mode d'assistance sur [HIGH]. Si vous avez toujours l'impression que l'assistance électrique ne fonctionne pas, contactez le magasin où vous avez acheté votre vélo.
	La batterie risque de se décharger.	Après avoir bien chargé la batterie, vérifiez à nouveau le niveau d'assistance. Si vous avez toujours l'impression que l'assistance électrique ne fonctionne pas, contactez le magasin où vous avez acheté votre vélo.
	Avez-vous mis le vélo sous tension avec votre pied placé sur la pédale ?	Mettez à nouveau le vélo sous tension sans exercer de pression sur la pédale. Si vous avez toujours l'impression que l'assistance électrique ne fonctionne pas, contactez le magasin où vous avez acheté votre vélo.

Batterie

Symptôme	Cause/Éventualité	Solution
Les cinq indicateurs de niveau de charge de la batterie restent allumés.	La version du micrologiciel de l'unité motrice est peut-être obsolète.	Contactez le magasin où vous avez acheté votre vélo et vérifiez la version du micrologiciel.
La charge de la batterie diminue rapidement.	La batterie est peut-être usée.	Remplacez la batterie par une neuve.
La batterie ne peut pas être rechargée.	Le cordon d'alimentation du chargeur est-il bien inséré dans la prise électrique ?	Débranchez et rebranchez le cordon d'alimentation du chargeur, puis répétez l'opération de recharge. Si la batterie ne peut toujours pas se recharger, contactez le magasin où vous avez acheté votre vélo.
	La prise de charge du chargeur est-elle bien insérée dans la batterie ?	Débranchez et rebranchez la prise de charge du chargeur, puis répétez l'opération de recharge. Si la batterie ne peut toujours pas se recharger, contactez le magasin où vous avez acheté votre vélo.
	L'adaptateur de charge est-il bien connecté à la prise de charge, ou au port de charge de la batterie ?	Connectez l'adaptateur de charge à la prise de charge ou au port de charge de la batterie, puis relancez l'opération de recharge. Si la batterie ne se charge toujours pas, contactez le magasin où vous avez acheté votre vélo.
	La borne de branchement du chargeur de batterie, l'adaptateur de charge ou la batterie est-il (elle) sale ?	Essuyez les bornes de branchement avec un chiffon sec pour les nettoyer, puis répétez l'opération de charge. Si la batterie ne peut toujours pas se recharger, contactez le magasin où vous avez acheté votre vélo.

Symptôme	Cause/Éventualité	Solution
La charge de la batterie ne démarre pas lorsque le chargeur est connecté.	La batterie est peut-être usée.	Remplacez la batterie par une neuve.
La batterie et le chargeur sont chauds.	La température de la batterie ou du chargeur peut dépasser la plage de température de fonctionnement.	Arrêtez la recharge, patientez un peu, puis relancez l'opération de recharge. Si la batterie est trop chaude pour être touchée, cela peut indiquer un problème au niveau de la batterie. Contactez le magasin où vous avez acheté votre vélo.
Le chargeur est chaud.	Si le chargeur est utilisé en continu pour recharger des batteries, il risque de devenir chaud.	Attendez un peu avant d'utiliser à nouveau le chargeur.
La DEL du chargeur ne s'allume pas.	La prise de charge du chargeur est-elle bien insérée dans la batterie ?	Vérifiez que le branchement ne présente pas de corps étrangers avant d'insérer à nouveau le connecteur de charge. S'il n'y a aucun changement, contactez le magasin où vous avez acheté votre vélo.
	La batterie est-elle entièrement chargée ?	Si la batterie est entièrement chargée, la DEL du chargeur de la batterie s'éteint, mais il ne s'agit pas d'un dysfonctionnement. Débranchez et rebranchez le cordon d'alimentation du chargeur, puis relancez l'opération de recharge. Si la DEL du chargeur ne s'allume toujours pas, contactez le magasin où vous avez acheté votre vélo.
La batterie ne peut pas être enlevée.		Contactez le magasin où vous avez acheté votre vélo.
La batterie ne peut pas être insérée.		Contactez le magasin où vous avez acheté votre vélo.
La batterie fuit.		Contactez le magasin où vous avez acheté votre vélo.
Une odeur anormale est détectée.		Arrêtez immédiatement d'utiliser la batterie et contactez le magasin où vous avez acheté votre vélo.
De la fumée sort de la batterie.		Arrêtez immédiatement d'utiliser la batterie et contactez le magasin où vous avez acheté votre vélo.
La batterie remplacée ne fonctionne pas.	Le micrologiciel de l'unité motrice n'est peut-être pas compatible avec la batterie.	Contactez le magasin où vous avez acheté votre vélo pour vous renseigner sur la compatibilité.

Éclairages

Symptôme	Cause/Éventualité	Solution
L'éclairage avant ou l'éclairage arrière ne s'allume pas même lorsque le contacteur est enfoncé.	Les réglages de E-TUBE PROJECT sont peut-être incorrects.	Contactez le magasin où vous avez acheté votre vélo.

Compteur

Symptôme	Cause/Éventualité	Solution
Le compteur n'est pas affiché lorsque vous enfoncez le bouton d'alimentation de la batterie.	Le niveau de charge de la batterie peut être insuffisant.	Rechargez la batterie, puis mettez une fois de plus le vélo sous tension.
	Le vélo est-il mis sous tension ?	Appuyez sur le bouton de mise en marche pour mettre le vélo sous tension.
	La batterie est-elle chargée ?	L'alimentation électrique ne peut pas être activée lorsque la batterie est montée sur le vélo et que celle-ci est en train d'être chargée. Arrêtez de charger.
	Le compteur est-il correctement installé sur le support ?	Installez correctement le compteur en vous reportant à la section « Installation et retrait du compteur ».
	Le connecteur du câble électrique est-il correctement installé ?	Vérifiez que le connecteur du câble électrique reliant l'unité du moteur à l'unité motrice n'est pas débranché. Si vous avez des doutes, contactez le magasin où vous avez acheté votre vélo.
	Un élément que le système ne peut pas identifier est peut-être connecté.	Contactez le magasin où vous avez acheté votre vélo.
< SC-E6100 > Le système ne démarre pas lorsque vous appuyez sur le bouton de mise en marche du compteur.	Avez-vous utilisé le compteur, ou l'avez-vous exposé, à des températures basses pendant un long moment ?	Il est possible que le compteur ne puisse plus être mis sous tension s'il est utilisé, ou exposé, à des températures basses pendant un long moment. Mettez-le sous tension en appuyant sur le bouton de mise en marche sur la batterie. Si la batterie ne s'allume toujours pas, contactez le magasin où vous avez acheté votre vélo.
	Le compteur est-il correctement installé sur le support ?	Installez correctement le compteur en vous reportant à la section « Installation et retrait du compteur ».
La vitesse engagée ne s'affiche pas.	La vitesse engagée s'affiche uniquement lorsque l'unité de changement de vitesse électronique est installée.	Vérifiez si le connecteur de câble électrique est débranché. Si vous avez des doutes, contactez le magasin où vous avez acheté votre vélo.
Le bip sonore peut-il être coupé ?		Changez le réglage. Reportez-vous à « [Bip] Réglage du bip ».
< SC-E6100 > Le rétro-éclairage peut-il être coupé ?		Changez le réglage. Reportez-vous à « [Rétro-éclairage] Réglage du rétroéclairage (SC-E6100 uniquement) ».
Le menu de configuration est inaccessible lorsque vous roulez.	Le produit est conçu de sorte que s'il détecte que le vélo roule, le menu de configuration ne peut pas être lancé. Cela ne signifie pas qu'il y a une anomalie.	Arrêtez le vélo et procédez aux réglages.

Autre

Symptôme	Cause/Éventualité	Solution
Lorsque le contacteur est enfoncé, deux bips sonores retentissent et le contacteur ne peut pas être actionné.	Le fonctionnement du contacteur enfoncé a été neutralisé.	Cela ne signifie pas qu'il y a un dysfonctionnement.
Trois bips sonores retentissent.	Une erreur ou un avertissement s'est produit.	Cela se produit lorsqu'un avertissement ou une erreur s'affiche sur le compteur. Reportez-vous à la section « Messages d'erreur sur le compteur » et suivez les instructions fournies pour le code approprié.
Lorsque j'utilise un mode de changement de vitesse électronique, je sens que le niveau d'assistance s'affaiblit lors du changement de vitesse.	Ce phénomène se produit car le compteur est en train de régler l'assistance sur le niveau optimal.	Cela ne signifie pas qu'il y a un dysfonctionnement.
Un bruit retentit après le passage de vitesse.		Contactez le magasin où vous avez acheté votre vélo.
Un bruit peut être perçu au niveau de la roue arrière dans des conditions normales d'utilisation du vélo.	Le réglage du passage de vitesse peut ne pas être effectué correctement.	Pour le changement de vitesse mécanique Réglez la tension du câble. Pour plus de détails, reportez-vous aux consignes d'entretien du dérailleur. Pour le changement de vitesse électrique Contactez le magasin où vous avez acheté votre vélo.
Lorsque vous arrêtez votre vélo, la vitesse ne passe pas sur la position sélectionnée lorsque le mode de démarrage est activé.	Vous avez peut-être appuyé trop fortement sur les pédales.	Si vous appuyez légèrement sur les pédales, la vitesse change plus facilement.

*** Numéro de clé**

Le numéro se trouvant sur la clé est nécessaire si vous devez acheter des clés de rechange.
Notez le numéro dans la case suivante et conservez-le dans un lieu sûr.

Numéro de clé